

# **AXON MICRELEC**

## **Registratore Telematico AURA RT**

### **MANUALE DI ISTRUZIONI E PROGRAMMAZIONE**

# Manuale di Istruzioni AURA RT INDICE GENERALE

INTRODUZIONE.....	2
GARANZIA LIMITATA.....	3
INSTALLAZIONE E AVVERTENZE.....	3
NORME DI MANUTENZIONE.....	4
VISTA DELL'APPARECCHIO.....	5
TASTIERA.....	6
STAMPANTE.....	7
DISPLAY.....	7
FUNZIONI PRINCIPALI.....	7
MODALITA' OPERATIVE.....	8
>VENDITE.....	9
>STATISTICHE.....	26
>PROGRAMMAZIONE.....	33
>AZZERAMENTO-Z1.....	52
>AZZ.STATISTICHE.....	54
>MEMORIA PERMANENTE DI DETTAGLIO.....	54
MESSAGGI DI ERRORE.....	59
Glossario.....	64
COMPONENTI OBBLIGATORIE PER LA VERSIONE PER AMBULANTI.....	65
COPERTURA IMPERMEABILE (solo per la versione per ambulanti).....	65
UNITA' BATTERIA RICARICABILE (solo per la versione per ambulanti).....	65
NOTE:.....	68

# INTRODUZIONE

L'installazione del Registratore Telematico AURA necessita dell'intervento di un tecnico abilitato dalla Agenzia delle Entrate. Il tecnico abilitato eseguirà anche la procedura di censimento , di attivazione e di messa in servizio.

L' esercente, o un suo delegato, prima di incaricare il tecnico abilitato, dovrà accreditarsi mediante apposita procedura online disponibile sul sito dell' Agenzia delle entrate. Il tecnico abilitato e incaricato dall' esercente accreditato provvede alla procedura di attivazione e di messa in servizio per l' esercente. La data di messa in servizio può essere congiunta o differita rispetto alla data di attivazione e nel secondo caso un avviso viene stampato all'inizio di ogni nuovo giorno.

Il Registratore Telematico, funziona in modalità Registratore di Cassa (misuratore fiscale) fino alla data di messa in servizio programmata dal tecnico abilitato. La data di passaggio dalla modalità Registratore di Cassa alla modalità Registratore Telematico deve essere specificata dall' esercente al tecnico abilitato che esegue l' attivazione.

E' stato previsto un messaggio di verifica per l' esercente, che viene stampato all'inizio di ogni nuovo giorno, Il messaggio riporta l' informazione sulla data di passaggio in automatico alla modalità Registratore Telematico.

Il registratore di cassa viene fornito completo di libretto di dotazione fiscale. Il libretto di dotazione è un documento che dovrà essere conservato con l' apparecchio. Il libretto deve essere utilizzato dall' esercente e dal tecnico in tutti i casi previsti dalla normativa fiscale. Nell' eventualità di smarrimento o furto del libretto di dotazione l' esercente è tenuto a denunciare l' evento all' autorità competente ed è tenuto ad inoltrare la richiesta di un nuovo libretto di dotazione fiscale al fabbricante AP.esse SpA.

Il registratore di cassa telematico è soggetto al controllo periodico "verificazione periodica" da parte di un tecnico abilitato. Il controllo periodico si esegue secondo le modalità e secondo la frequenza prevista ai sensi della legge 26 gennaio 1983, n. 18 qualora sia in stato di funzionamento come Registratore di Cassa (misuratore fiscale), mentre dovrà essere verificato secondo le modalità e la frequenza previste dal DLGS 127/15 art.2 comma 1 quando si trova in stato di funzionamento come Registratore Telematico.

## **GARANZIA LIMITATA**

Questa garanzia limitata è valida per un anno dalla data d'acquisto e non è richiesta la registrazione, tuttavia in caso d'intervento in garanzia l'acquirente è tenuto ad esibire l'originale del documento d'acquisto recante l'indicazione della data.

La garanzia è limitata alla sola riparazione delle apparecchiature. La garanzia non copre i costi di trasporto o nessun altro tipo di costo, né rischi derivanti dalla rimozione, il trasporto e l'installazione dei prodotti.

La garanzia è valida solo per l'acquirente originario e non è trasferibile.

Questa garanzia è applicabile solo per la presenza di vizi di materiali o di lavorazione al momento dell'acquisto e non è applicabile nei seguenti casi:

- danni causati da installazione, connessione o imballaggio non corretti;
- danni causati da un uso inadeguato del prodotto o imputabili alla normale usura, da negligenza, da modifiche o impiego di componenti non fabbricati o autorizzati dal fabbricante, e in generale da un uso diverso da quello specificato nel presente manuale;
- danni causati da apparecchiature ausiliarie difettose o inadatte;
- danni causati da incidenti, cause naturali o altra causa al di fuori del ragionevole controllo del fabbricante e dei suoi concessionari ufficiali;
- quando il numero di matricola del prodotto sia stato cancellato, modificato o eliminato;
- se riparazioni o modifiche sono state eseguite da personale non autorizzato.

In caso di necessità di riparazione in garanzia, seguire le procedure sotto elencate:

- contattare il concessionario, autorizzato dal fabbricante, da cui è stata acquistata;
- in generale contattare uno dei laboratori autorizzati dalla agenzia delle entrate per tutti gli interventi di manutenzione ordinaria, di manutenzione straordinaria compreso l'intervento di installazione e di messa in servizio.

## **INSTALLAZIONE E AVVERTENZE**

*AVVERTENZA: ai fini della sicurezza leggere con attenzione il capitolo "installazione e avvertenze" e "norme di manutenzione" di questo manuale.*

Premesso che il Registratore Telematico deve essere installato presso il punto vendita esclusivamente da personale tecnico autorizzato, ricordiamo che per un corretto funzionamento è necessario rispettare le seguenti indicazioni:

- al momento dell'installazione verificare che la tensione di alimentazione sia quella prevista e dichiarata sulla targhetta dell'apparecchio ;
- al momento dell'installazione verificare che la presa di alimentazione dell'apparecchio sia installata in prossimità dell'apparecchio e di facile accesso, in quanto il dispositivo di sezionamento dalla rete è la spina di alimentazione ;
- evitare di far funzionare l'apparecchio in luoghi eccessivamente freddi, caldi o esposti ai raggi solari diretti per lungo tempo: il funzionamento corretto è garantito per temperature comprese tra -10° C a +45° C;
- evitare che l'apparecchio venga a contatto con liquidi di qualsiasi genere;
- evitare di far funzionare l'apparecchio in luoghi molto polverosi;
- Non smontare, riparare o modificare il prodotto, ma rivolgersi esclusivamente ai tecnici autorizzati dal fabbricante .

### **AVVERTENZA:**

Questa apparecchiatura è dotata di batterie al litio. Le batterie possono essere sostituite esclusivamente da personale qualificato.

Pericolo di esplosione in caso di sostituzione non corretta della batteria. Sostituite la batteria al litio esclusivamente con una batteria dello stesso tipo o di un tipo raccomandato dal produttore. Per lo smaltimento delle batterie vanno osservate le norme locali vigenti.

Pericolo di esplosione e pericolo di fuoriuscita di sostanze nocive! Non gettare le batterie al litio nel fuoco, non eseguire brasature sul corpo della cella, non aprire, non cortocircuitare, non invertire i poli, non riscaldare oltre 100°C, smaltire conformemente alle norme e proteggere dall'azione diretta dei raggi solari, dall'umidità e dalla condensa.

## NORME DI MANUTENZIONE

Per un corretto funzionamento è opportuno controllare quanto segue:

- non esporre l'apparecchio alla luce diretta del sole;
- evitare di usare l'apparecchio oltre le temperature estreme (il funzionamento è garantito per temperature comprese tra -10°C e + 45°C);
- non usare l'apparecchio in condizioni di estrema umidità o quando la carta o la testina di stampa sono bagnate;
- usare solo carta termica omologata secondo quanto specificato nel D.M. del Ministero delle Finanze del 30/03/93, All. E e successive modificazioni;
- premere sempre il pulsante interruttore ON/OFF, a seconda dei casi, prima di inserire o disinserire l'alimentazione;
- evitare di versare acqua o altri liquidi sulla tastiera, sulla stampante o sul display;
- in caso di presenza di liquidi sull'apparecchio, non usarlo finché non sarà asciutto.

Avviso: qualora l'apparecchio non venisse usato secondo le prescrizioni di questo manuale, ogni responsabilità per danni a cose o persone è declinata dal fabbricante

Questo modello di apparecchio è dotato di una stampante per la stampa su carta termica, pertanto è obbligatorio utilizzare esclusivamente, carta termica omologata, riportante sia gli estremi dell'omologazione che la data di scadenza, secondo quanto specificato nel D.M. del Ministero delle Finanze del 30/03/93, all. E. e successive modificazioni, inoltre l'utilizzatore dovrà conservare i documenti previsti dalla legge in luoghi riparati da fonti luminose e con umidità relativa inferiore all'80% e temperatura inferiore a 35° C, evitando il contatto diretto con materiali plastici ed in particolare con il poli-vinilcloruro.

### Avviso:

conservare il DGFE (la Memoria Permanente di Dettaglio) in luoghi idonei e per il periodo stabilito dalla normativa vigente. Si raccomanda di identificare il supporto della memoria compilando l'apposita targhetta identificativa applicata sulla memoria stessa. Non tentare di aprire la memoria o di alterare in alcun modo i dati in essa memorizzati, utilizzare la memoria esclusivamente sul Registratore Telematico "AURA".

### AVVISO:

**utilizzare esclusivamente memorie MICRO-SD ORIGINALI . Verificare la presenza del contrassegno "del fabbricante"(etichetta) sulla MPDD esaurita e sostituita dal tecnico abilitato dalla Agenzia delle Entrate.**

**Utilizzare la memoria MPDD esclusivamente sul registratore telematico modello AURA.**

**Esempio di etichetta di identificazione per la MPDD (memoria permanente di dettaglio) eventualmente sostituita dal tecnico :**

AP.esse spa mod. AURA n. 8AEVR000001  
supporto MPDD n. 1 dall'azzeramento n.1  
all'azzeramento n. / del / /

**Immagine dalla memoria MPDD:**



# VISTA DELL'APPARECCHIO



## Dati Tecnici

Dimensioni: 250 x 160x 97 mm (P x L x H)

Alimentazione: 12VCC 2 A

Alimentatore esterno: INPUT: 100-240V ,50/60Hz 1.5A , / OUTPUT: 12V 2A

Unità Batteria: Li-On 7,4V 2200mAH completa di unità di carica e controllo

avviso: per motivi di sicurezza utilizzare con il modello " " "AURA " " esclusivamente l'alimentatore specificato dal FABBRICANTE, i ricambi originali sono forniti esclusivamente per mezzo dei centri di assistenza autorizzati.



AURA / FISCAL ELEC. CASH REGISTER WITH E/J  
 MODELLO: AURA FABBRICANTE: AP.esse  
 N° MATRIC.: 8AEVR000001 A.A.E: 011816  
 DEL: 02/05/2019

ELLETRA / FISCAL ELEC. CASH REGISTER WITH E/J  
 MANUF. MODEL: ANAFI  
 POWER RAT.: 12V DC, 2A  
 OPER. TEMP.: -10°C ~ + 45°C  
 INTERN. BAT.: Li-on 7,4 V, 2200 mAh

CE RoHS Compliant Made by MAT

**Sunny** COMPUTER TECHNOLOGY EUROPE s.r.o.  
**SWITCHING ADAPTER(開關電源適配器)**  
**MODEL (型號): SYS1319-3012**  
**INPUT (輸入): 100-240V~1.0A MAX 50-60Hz,70-80VA**  
**OUTPUT (輸出) : +12V 2.5A**  
**OUTPUT POWER(輸出功率): 30W MAX.**

LEVEL 3  
 LISTED 85LJ E150716  
 I.T.E. POWER SUPPLY

UL US CE GS  
 FCC S&E Q060385 N14939  
 R33215

品名: 직유전원장치  
 모델: SYS1319-3012  
 정격입력: 100-240V-1.0A MAX 50-60Hz  
 정격출력: +12V 2.5A  
 제조회사: SUNNY COMPUTER TECHNOLOGY EUROPE  
 MADE IN CHINA  
 A/S 전화: [02] 3655-3306  
 제조년월: 년 월

PEEC  
 MADE IN CHINA 中國製造 XXX

## TASTIERA

Una delle caratteristiche del Registratore telematico consiste nella possibilità di personalizzazione della tastiera. Per eseguire eventuali programmazioni si raccomanda di rivolgersi esclusivamente al tecnico abilitato presso uno dei centri di assistenza autorizzati dal fabbricante.

La configurazione di fabbrica della tastiera prevede 34 tasti, programmati con le funzioni necessarie per le normali operazioni di registrazione e di stampa di resoconti e di stampa e trasmissione dei dati della chiusura giornaliera. Per l'elenco di tutte le funzioni disponibili e programmabili sulla tastiera vedere il capitolo "programmazione tasti" e avvalersi della consulenza di un tecnico abilitato per la programmazione di eventuali funzioni aggiuntive.

Il tasto "SHIFT" permette di accedere alla seconda funzione posizionata su alcuni tasti ed evidenziata graficamente da una linea di separazione dalla prima funzione, ad esempio per accedere alla funzione "TICKET" (buoni pasto) già esistente sullo stesso tasto con con la funzione "Crediti", si dovranno premere in sequenza prima il tasto "SHIFT" e poi il tasto "CREDITI/TICKET".

Anche la funzione "simboli" è accessibile durante la programmazione premendo in sequenza il tasto "SHIFT" e il tasto CHIAVE (per selezionare caratteri di punteggiatura e simboli al fine di composizione del testo durante la programmazione di messaggi, nomi dei reparti, delle forme di pagamento e altro). Per utilizzare la funzione premere in sequenza sul tasto "shift" e sul tasto "CHIAVE" , selezionare quindi il segno desiderato usando i tasti "freccia" e confermare con il tasto "contanti".



## STAMPANTE

Il gruppo di stampa usa un meccanismo grafico ad alta definizione per la stampa su "carta termica omologata dalla Agenzia delle Entrate". La capacità totale è di 32 caratteri per riga, la stampante può essere caricata esclusivamente con rotoli di carta termica omologata di dimensione 57,5 mm di larghezza e diametro massimo di 50mm. La presenza della carta è controllata dal software che interviene con in messaggio di "FINE CARTA" per l'operatore. Si raccomanda comunque di utilizzare esclusivamente rotoli di carta omologati e realizzati con una segnalazione colorata di avviso di quasi fine rotolo (la parte terminale del rotolo di carta è stata parzialmente colorata dal produttore del rotolo), per poter sostituire il rotolo prima del completo esaurimento. Per inserire un nuovo rotolo di carta termica bisogna agire sulla leva di apertura dello sportello (1), rimuovere il nucleo di plastica del rotolo esaurito, quindi inserire il nuovo rotolo (2), chiudere lo sportello (3) e infine premere sul tasto CL per riprendere la con le operazioni di stampa.

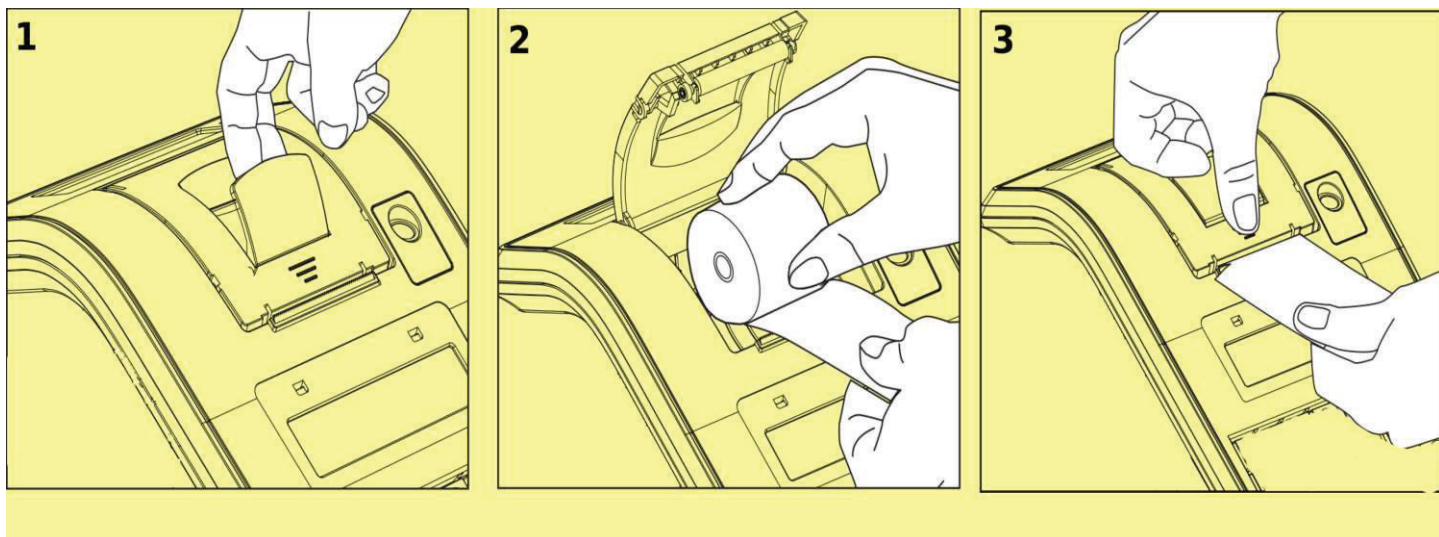

## DISPLAY

L'apparecchio è dotato di due visori contrapposti (i display): un visore è rivolto verso l'operatore, l'altro verso il cliente. I display sono retroilluminati e composti da 16 caratteri alfanumerici.

## FUNZIONI PRINCIPALI

I registratori telematici modello "AURA " sono stati progettati per facilitare l'apprendimento delle funzioni operative e per favorire il miglior utilizzo del prodotto. Sui display vengono visualizzati opportuni messaggi e la definizione dei vari modi operativi con i relativi sottoinsiemi di funzioni. I menu sono organizzati al fine di ridurre la necessità di ricorrere al manuale di istruzioni.

Caratteristiche principali:

- Registratore telematico collegabile a sistemi gestionali tramite protocollo di comunicazione proprietario;
- stampante grafica ad alta definizione, dotata del sistema veloce di cambio rotolo "super easy load"; la stampante deve usare carta termica di tipo omologato di dimensione 57.5 mm di larghezza di diametro massimo di 50 mm;
- La memoria DGFE (memoria permanente di dettaglio) di tipo SD flash specifica per i registratori telematici della serie "AURA ", di facile sostituzione (!);
- Una tastiera integrata che può essere facilmente programmata per le esigenze dell' esercente;
- Funzione di trasmissione telematica dei corrispettivi;
- Funzione automatica di rilevamento del periodo di inattività;
- funzione di stampa di "documento commerciale emesso per reso merce";
- funzione di stampa di "documento commerciale emesso per annullamento";
- funzione CF (codice fiscale del cliente) per la stampa di un documento gestionale parlante;



- funzione di stampa di documenti "Fattura";
- programma integrato per la gestione del passaggio da ora legale ad ora solare e viceversa;
- 5 aliquote IVA programmabili e 6 tipologie di natura (N1, N2, N3, N4, N5 e N6) programmabile nei reparti con aliquota iva a zero;
- memoria disponibile per articoli (PLU) con 20 caratteri di descrizione e diversi pagamenti di configurazione:
  - plu con numero progressivo statico per garantire la massima velocità in programmazione,
  - plu con codice statico e alfanumerico per lettore di barcode,
  - possibilità di stampa del numero di codice a barre,
  - gestione automatica di bar code generati da strumenti di pesatura,
  - collegamento ad uno dei reparti,
  - possibilità di stampa del nome del reparto con il nome del plu,
  - possibilità di evidenziare il plu per mezzo del font di stampa,
  - prezzo libero o preimpostato,
  - controllo del prezzo massimo,
  - conclusione automatica di una singola operazione di vendita,
  - possibilità di gestione della quantità presente in magazzino,
  - gestione promozioni con sconto automatico programmabile,
- fino a 60 reparti programmabili con 20 caratteri di descrizione, eventuale funzione per "distributore automatico" programmabile sui reparti, associazione ad una aliquota IVA ed eventuale associazione con uno dei codici "natura", segue un elenco dei parametri disponibili per tutti i reparti:
  - nome del reparto programmabile fino a 20 caratteri,
  - programmazione di due prezzi (listino 1 e listino 2),
  - programmazione del prezzo massimo di vendita sui reparti,
  - conclusione in automatico di una singola operazione di vendita,
  - possibilità di evidenziare il reparto per mezzo del font di stampa,
  - programmazione dell'aliquota IVA e quando applicabile del codice natura del reparto,
  - Collegamento ad una delle 20 categorie disponibili per la suddivisione dei reparti in gruppi al fine di eventuali report statistici,
- memoria per 10 operatori;
- 10 forme di pagamento programmabili con diversi parametri e in particolare con riferimento alla tipologia fiscale di appartenenza: tipo CONTANTE, tipo ELETTRONICO o tipo NON RISCOSSO;
- 10 forme di sconto o maggiorazione programmabili con diversi parametri;
- stampa di resoconti gestionali per i movimenti dei reparti e PLU su base giornaliera e periodica;
- stampa di resoconti sul volume delle vendite rilevato su base oraria, giornaliera, settimanale e mensile;
- stampe di controllo sulla configurazione dei parametri programmabili;
- memoria per nove immagini (logo grafico) programmabili per la stampa prima dell'intestazione sul documento commerciale di vendita o prestazione.
- visore cliente e operatore, retroilluminato e alfanumerico, con la possibilità di visualizzazione temporizzata di un eventuale messaggio pubblicitario;
- tre tipi di interfacce per la comunicazione con eventuali dispositivi esterni:
  - interfaccia di rete LAN, tipo Ethernet,
  - interfaccia RS232, 1 porta,
  - interfaccia USB VCom 1 porta,
- connettore RJ11 dedicato per il collegamento di un cassetto porta soldi;
- alimentazione: vedere la targhetta sulla macchina, l'apparecchio utilizza un alimentatore esterno fornito in dotazione.

(!) avviso: la sostituzione della memoria permanente di dettaglio (DGFE) nei registratori telematici deve essere effettuata da uno dei tecnici abilitati dalla agenzia delle entrate.

## **MODALITA' OPERATIVE**

il Registratore telematico "AURA " prevede le seguenti modalità operative: VENDITE, EMISSIONE RICEVUTA, STATISTICHE, PROGRAMMAZIONE, AZZERAMENTO-Z1, AZZ.STATISTICHE, STAT.GIORN.EL. e CASSA CHIUSA. Per accedere alle modalità operative premere in sequenza sul tasto "CHIAVE", fino a visualizzare sul display la voce di menu desiderata e confermare premendo il tasto "CONTANTI".

Le modalità operative disponibili sono le seguenti:

- >VENDITE (per l'emissione di documenti commerciali e di alcuni gestionali)
- >EMMISSIONE RICEVUTA (per l'accesso riservato via protocollo di comunicazione la tastiera è protetta)
- >STATISTICHE (per la stampa di report gestionali)
- >PROGRAMMAZIONE (per le operazioni di attivazione e configurazione)
- >AZZERAMENTO-Z1 (per la memorizzazione, la stampa e la trasmissione dei dati di riepilogo del giorno)
- >AZZ.STATISTICHE (per l'azzeramento periodico di dati statistici gestionali)
- >STAT.GIORN.EL (per la stampa di report dalla memoria di dettaglio )
- CASSA CHIUSA (per la protezione della tastiera con password dell'operatore)

Per selezionare la voce desiderata usare i tasti "FRECCIA" e il tasto "CONTANTI" per confermare, per ritornare all'inizio del menu generale premere per tre volte sul tasto "CL" .

## >VENDITE

Vendite è la modalità operativa per l'emissione di documenti commerciali di vendita o prestazione, di documenti commerciali emessi per reso merce, di documenti commerciali emessi per annullamento e di alcuni documenti gestionali.

Al fine di selezionare la modalità VENDITE eseguire una delle seguenti operazioni:

- dal menu principale premere sul tasto "CHIAVE" fino a visualizzare [ >VENDITE ], quindi confermare con il tasto "CONTANTI"
- con il messaggio [EMMISSIONE RICEVUTA] sul display confermare premendo sul tasto "CONTANTI"

il display visualizza [ 0.00 ], e ora l'apparecchio è pronto per operare in modalità di vendita.

**Avviso: con la gestione "OPERATORI" attivata, si dovrà inserire il codice dell'operatore per accedere alle funzioni del Registratore Telematico; in caso di messaggio CASSA CHIUSA premere in sequenza il tasto "SHIFT" e il tasto "OPERATORE" <sup>(1)</sup> e con il messaggio [ COD.OPER.: \*] visualizzato sul display, digitare il codice operatore. Per esempio "[1]" <sup>(2)</sup> e confermare con "CONTANTI" .**

Per inserire il codice operatore, quando richiesto, seguire la procedura qui indicata: premere in successione i tasti "SHIFT" e "OPERATORE" e quindi, digitare la password dell'operatore e infine confermare premendo sul tasto "CONTANTI" .

### [SHIFT] [OPERATORE] [1] [CONTANTI]







<sup>(1)</sup> la configurazione di fabbrica non prevede la funzione operatore attivata

<sup>(2)</sup> la password prefissata in fabbrica per l'operatore n.1 corrisponde al codice n. '0001' .

Quando l'apparecchio si trova in modalità di vendita "VENDITE" il display visualizza a destra l'importo corrispondente al valore della vendita e a sinistra la descrizione del prodotto venduto.

La conclusione e la stampa di un documento commerciale di vendita o prestazione, relativo a una qualsiasi transazione, avviene con la pressione di uno dei tasti di pagamento. Premere sul tasto "CONTANTI" o sul tasto "CREDITI" (corrispettivo non riscosso) o su qualsiasi altro tasto di pagamento che sia coerente con la tipologia di pagamento applicabile. Ogni tasto di pagamento può essere programmato in base a specifiche esigenze e deve essere associato con una delle tre forme di pagamento generali previste per i registratori telematici ovvero di tipo CONTANTE, di tipo ELETTRONICO o di tipo NON RISCOSSO. In tutto ci sono 10 tasti di pagamento programmabili. Segue l'elenco con la configurazione già prevista in fabbrica .

Tabella #1 "elenco delle funzioni di pagamento"

N. TOT.		Descrizione	Autorizzato al Resto in Contante	Tipologia di pagamento
1		CONTANTI	- programmabile-	Corrispettivo Riscosso Contante
2		CREDITI (CORRISPETTIVO NON RISCOSSO)	- non consentito-	Corrispettivo Non Riscosso
3		<b>TICKET</b> (CORRISPETTIVO NON RISCOSSO, <b>PAGATO CON BUONO PASTO</b> )	- non consentito-	Corrispettivo Non Riscosso
4		BANCOMAT	- non consentito-	Corrispettivo Riscosso elettronico
5		CARTA DI CREDITO	- non consentito-	Corrispettivo Riscosso elettronico
6		ASSEGNO	- programmabile-	Corrispettivo Riscosso contante
7		CORRISP.PAGATO (*)	- programmabile-	Corrispettivo Riscosso contante
8		CORRISP.PAGATO (*)	- programmabile-	Corrispettivo Riscosso contante
9		CORRISP.PAGATO (*)	- programmabile-	Corrispettivo Riscosso contante
10		CORRISP.PAGATO (*)	- programmabile-	Corrispettivo Riscosso contante

(\*) avviso importante: prima di utilizzare le forme di pagamento dal n. 7 al n. 10 programmare sia la descrizione che la tipologia applicabili. La configurazione di fabbrica della tastiera permette l'accesso alle seguenti forme di pagamento:

[CONTANTI] , accumula nel PAGAMENTO CONTANTE e IMPORTO PAGATO

[CREDITI] , accumula nel NON RISCOSSO

[TOT.3] (ticket), accumula nel NON RISCOSSO e IMPORTO PAGATO (per i TICKET buoni pasto)

[TOT.4] (bancomat), accumula nel PAGAMENTO ELETTRONICO e IMPORTO PAGATO

nota:

per aggiungere altri tasti con la funzione di forma di pagamento è necessario procedere come indicato nel capitolo di programmazione tasti.

## OPERAZIONI DI REGISTRAZIONE

### Documento commerciale di vendita o prestazione con la stampa del Codice Fiscale del cliente

SE APPLICABILE INSERIRE PRIMA IL CODICE FISCALE<sup>1)</sup> DEL CLIENTE, PER MEZZO DEL TASTO CF16 PER I CODICI FISCALI DA 16 CARATTERI OPPURE IL TASTO CF11<sup>2)</sup> PER UNA PARTITA IVA. DIGITARE L'IMPORTO E IL TASTO DI REPARTO IDONEO E CONCLUDERE LA TRANSAZIONE CON UNA O PIÙ FORME DI PAGAMENTO.

<sup>1)</sup> È POSSIBILE UTILIZZARE LETTORE DI CODICI A BARRE COLLEGATO ALL'APPARECCHIO AL FINE DI ACQUISIRE IL CODICE FISCALE DEL CLIENTE DIRETTAMENTE DALLA TESSERA SANITARIA.

<sup>2)</sup> IL TASTO CF11 (CLIENTE CON PARTITA IVA) QUANDO UTILIZZATO PUÒ ESSERE IMPLEMENTATO TRA LE FUNZIONI DELLA TASTIERA COME INDICATO NEL CAPITOLO 'PROGRAMMAZIONE TASTI'.

*Eventuale riferimento al punto cassa e al cassiere (operatore)*

*Riferimento al tipo di documento commerciale*

*Nome Prodotto/Servizio ; aliquota IVA; ammontare*

*Eventuale sconto (deduzione in valore)*

*Eventuale prodotto (quantità x prezzo unitario)*

*Eventuale prodotto esente IVA (natura N4)*

*Totale complessivo con IVA*

*Dettaglio per gruppo di eventuali forme di pagamento: Contante, Elettronico, Non Riscosso.  
Eventuale Resto in Contante  
Totale Pagato*

*Eventuale legenda delle esenzioni IVA applicate*

*Eventuale codice fiscale del cliente*

*Eventuale Appendice al Documento Commerciale con la specifica della divisione tra le forme di pagamento.*

*nota: in presenza di pagamento con Buono Pasto l'appendice viene stampata in automatico.*



RAGIONE SOCIALE  
VIA E NUMERO CIVICO  
CAP - PAESE (PROVINCIA)  
P.I. : \_\_\_\_\_

01 CASSA-1  
01 OPERATORE OPERATORE-01

#### DOCUMENTO COMMERCIALE DI VENDITA O PRESTAZIONE

DESCRIZIONE	IVA	PREZZO(€)
PRODOTTO 'A'	22%	160,65
DEDUZIONI		-10,65
PRODOTTO 'B'	4%	50,00
* 5 X 10,000		
PRODOTTO 'C'	ES*	100,00
SUBTOTALE		300,00
-----		
TOTALE COMPLESSIVO		300,00
DI CUI IVA		28,97

PAGAMENTO CONTANTE	210,00
PAGAMENTO ELETTRONICO	100,00
NON RISCOSSO	0,00
RESTO	10,00
IMPORTO PAGATO	300,00

\*ES = ESENTE

07/09/2017 12:39  
DOCUMENTO N. 0121-000018  
C.F. CLIENTE PLAPLT01A41H501C  
RT 8AEVR100001

#### APPENDICE AL DOCUMENTO COMMERCIALE

07-09-2017 12:39  
DOCUMENTO DI RIFERIMENTO  
N. 0121-000018 DEL 07-09-2017  
8AEVR100001

#### SPECIFICAZIONE TIPOLOGIE DI PAGAMENTO

CONTANTI	€ 200,00
BANCOMAT	€ 100,00

ARRIVEDERCI E GRAZIE

## Documento commerciale di vendita o prestazione con forma di pagamento misto elettronico e contante

DIGITARE LE VENDITE ED EVENTUALI FORME DI PAGAMENTO DIVERSE DAL CONTANTE. DIGITARE IL TOTALE DEI CONTANTI RICEVUTI DAL CLIENTE E INFINE IL TASTO CONTANTI, L'IMPORTO DI "RESTO" IN CONTANTE, VIENE STAMPATO NELLA SEZIONE PREVISTA NEL DOCUMENTO COMMERCIALE DI VENDITA O PRESTAZIONE.

*Riferimento al tipo di documento commerciale*

*Eventuale Resto in Contante*

*Eventuale Appendice al Documento Commerciale <sup>3)</sup>  
con la specifica della divisione tra le forme di pagamento.*

*<sup>3)</sup> la sezione appendice al documento commerciale viene stampata in automatico solo se tra le forme di pagamento esiste il pagamento di tipo 'TICKET' (pagamento in buono pasto). La sezione può comunque essere attivata anche per le altre forme di pagamento, vedere il menu di programmazione >parametri stat. e >appendice pag. (si).*



RAGIONE SOCIALE  
VIA E NUMERO CIVICO  
CAP - PAESE (PROVINCIA)  
P. I. : \_\_\_\_\_

01 CASSA-1  
01 OPERATORE OPERATORE-01

-----

**DOCUMENTO COMMERCIALE  
DI VENDITA O PRESTAZIONE**

DESCRIZIONE	IVA	PREZZO(€)
PRODOTTO 'A'	22%	160,65
DEDUZIONI		-10,65
PRODOTTO 'B'	4%	50,00
* 5 X 10,000		
PRODOTTO 'C'	ES*	100,00
SUBTOTALE		300,00
-----		
<b>TOTALE COMPLESSIVO</b>		<b>300,00</b>
<b>DI CUI IVA</b>		<b>28,97</b>
-----		
PAGAMENTO CONTANTE		210,00
PAGAMENTO ELETTRONICO		100,00
NON RISCOSSO		0,00
RESTO		10,00
IMPORTO PAGATO		300,00
*ES = ESENTE		
07/09/2017 12:39		
DOCUMENTO N. 0121-000018		
C.F. CLIENTE PLAPLT01A41H501C		
RT 8AEVR100001		
-----		
CONTANTI	€ 200,00	
BANCOMAT	€ 100,00	

## Registrazione di vendite o prestazione con sconto in valore assoluto

DIGITARE L'IMPORTO E PREMERE IL REPARTO INTERESSATO,  
DIGITARE L'IMPORTO IN EURO DELLA DEDUZIONE E PREMERE IL TASTO "DEDUZIONE", CONCLUDERE CON UNA DELLE FORME DI PAGAMENTO, PER ESEMPIO CON IL TASTO "CONTANTI".

*sconto applicato al prodotto*

RAGIONE SOCIALE  
VIA E NUMERO CIVICO  
CAP - PAESE (PROVINCIA)  
P.I. : \_\_\_\_\_  
C.F. : \_\_\_\_\_  
TEL. : 012 0123456789

01 CASSA-1  
01 OPERATORE OPERATORE-01

-----

**DOCUMENTO COMMERCIALE  
DI VENDITA O PRESTAZIONE**

DESCRIZIONE	IVA	PREZZO(€)
PRODOTTO 'B'	4%	1,00
DEDUZIONI		-0,10
-----		
<b>TOTALE COMPLESSIVO</b>		<b>0,90</b>
<b>DI CUI IVA</b>		<b>0,03</b>
-----		
PAGAMENTO CONTANTE		0,90
PAGAMENTO ELETTRONICO		0,00
NON RISCOSSO		0,00
RESTO		0,00
IMPORTO PAGATO		0,90

07/09/2017 14:28  
DOCUMENTO N. 0121-000020  
RT 8AEVR100001

## Registrazione di vendite o prestazione con maggiorazione in valore assoluto

DIGITARE L'IMPORTO E IL REPARTO,  
DIGITARE L'IMPORTO IN EURO DELLA MAGGIORAZIONE DA APPLICARE E PREMERE SUL TASTO "MAGGIORAZIONE" <sup>(1)</sup>  
CONCLUDERE CON UNA DELLE FORME DI PAGAMENTO, PER ESEMPIO CON IL TASTO "CONTANTI".

<sup>(1)</sup> IL TASTO MAGGIORAZIONE PUÒ ESSERE ALLOCATO IN TASTIERA PREVIA PROGRAMMAZIONE COME INDICATO AL CAPITOLO PROGRAMMAZIONE TASTI.

*maggiorazione applicata al prodotto*

RAGIONE SOCIALE  
VIA E NUMERO CIVICO  
CAP - PAESE (PROVINCIA)  
P.I. : \_\_\_\_\_  
C.F. : \_\_\_\_\_  
TEL. : 012 0123456789

01 CASSA-1  
01 OPERATORE OPERATORE-01

-----

**DOCUMENTO COMMERCIALE  
DI VENDITA O PRESTAZIONE**

DESCRIZIONE	IVA	PREZZO(€)
REPAR-02	10%	1,75
MAGGIORAZIONE		+0,50
-----		
<b>TOTALE COMPLESSIVO</b>		<b>2,25</b>
<b>DI CUI IVA</b>		<b>0,20</b>
-----		
PAGAMENTO CONTANTE		2,25
PAGAMENTO ELETTRONICO		0,00
NON RISCOSSO		0,00
RESTO		0,00
IMPORTO PAGATO		2,25

07/09/2017 14:29  
DOCUMENTO N. 0121-000021  
RT 8AEVR100001

## Registrazione di vendite o prestazione con sconto applicato al subtotale della transazione

DIGITARE TUTTE LE OPERAZIONI DI VENDITA E  
PREMERE IL TASTO SUBTOTALE PRIMA DI DIGITARE IL  
VALORE IN EURO DELLO SCONTO DA APPLICARE IN MODO PROPORZIONATO A  
OGNI ARTICOLO,  
CONCLUDERE CON UNA DELLE FORME DI PAGAMENTO, PER ESEMPIO CON IL  
TASTO "CONTANTI".

*sconto applicato al subtotale della transazione,  
Lo sconto viene diviso in proporzione tra i reparti*

RAGIONE SOCIALE  
VIA E NUMERO CIVICO  
CAP - PAESE (PROVINCIA)  
P.I. :-----  
C.F. :-----  
TEL. :012 0123456789

01 CASSA-1  
03 OPERATORE OPERATORE-03

-----

**DOCUMENTO COMMERCIALE  
DI VENDITA O PRESTAZIONE**

DESCRIZIONE	IVA	PREZZO(€)
PRODOTTO 'A'	22%	160,65
DEDUZIONI		-10,65
PRODOTTO 'B'	4%	50,00
* 5 X 10,000		
PRODOTTO 'D'	EE*	100,00
SUBTOTALE		300,00
DEDUZIONI		-30,00
-----		
TOTALE COMPLESSIVO		270,00
DI CUI IVA		26,08
-----		
PAGAMENTO CONTANTE		270,00
PAGAMENTO ELETTRONICO		0,00
NON RISCOSSO		0,00
RESTO		0,00
IMPORTO PAGATO		270,00

\*EE = ESCLUSA

07/09/2017 18:19  
DOCUMENTO N. 0122-000013  
RT 8AEVRI00001

## Registrazione di vendite o prestazione con sconto in percentuale applicato al singolo reparto

DIGITARE L'IMPORTO DELLA VENDITA E IL TOTALE DI REPARTO APPLICABILE ,  
DIGITARE IL VALORE DELLO SCONTO COMPRESI I DECIMALI, PER ES. 10,00 E IL  
TASTO [-%], E INFINE CONCLUDERE CON UNA DELLE FORME DI PAGAMENTO  
PER ESEMPIO IL TASTO "CONTANTI".

*Sconto in percentuale applicato al prodotto*

RAGIONE SOCIALE  
VIA E NUMERO CIVICO  
CAP - PAESE (PROVINCIA)  
P.I. :-----  
C.F. :-----  
TEL. :012 0123456789

01 CASSA-1  
03 OPERATORE OPERATORE-03

-----

**DOCUMENTO COMMERCIALE  
DI VENDITA O PRESTAZIONE**

DESCRIZIONE	IVA	PREZZO(€)
PRODOTTO 'A'	22%	160,65
SCONTO % 10,00		-16,07
-----		
TOTALE COMPLESSIVO		144,58
DI CUI IVA		26,07
-----		
PAGAMENTO CONTANTE		144,58
PAGAMENTO ELETTRONICO		0,00
NON RISCOSSO		0,00
RESTO		0,00
IMPORTO PAGATO		144,58

07/09/2017 18:30  
DOCUMENTO N. 0122-000014  
RT 8AEVRI00001

## Stampa di un documento gestionale per depositi in cassa

PREMERE IL TASTO "ENTRATE",  
DIGITARE L'IMPORTO DEL DEPOSITO <sup>1)</sup> E PREMERE SU "CONTANTI"  
PER CONCLUDERE L'OPERAZIONE UTILIZZARE ANCORA IL TASTO "CONTANTI"

*registrazione di deposito di contante nel cassetto, per  
il fondo cassa di inizio giornata.*

\*\*\* DOCUMENTO GESTIONALE \*\*\*

RAGIONE SOCIALE  
VIA E NUMERO CIVICO  
CAP - PAESE (PROVINCIA)  
P. I. : \_\_\_\_\_  
C. F. : \_\_\_\_\_  
TEL. : 012 0123456789

-----

**ENTRATE**

-----

CONTANTI	12,00€
----------	--------

-----

TOT. ENTRATE	12,00
DOC. GESTIONALE N.	0107-000010
07/08/2017	14:28

ARRIVEDERCI E GRAZIE

\*\*\* DOCUMENTO GESTIONALE \*\*\*

## Stampa di un documento gestionale per prelievi dalla cassa

PREMERE IL TASTO "PRELIEVI"  
DIGITARE L'IMPORTO DEL PRELIEVO <sup>1)</sup> E "CONTANTI"  
PER CONCLUDERE L'OPERAZIONE UTILIZZARE ANCORA IL TASTO "CONTANTI"

*Dichiarazione di prelievo di contante nel cassetto, per  
trasferimento interno di contante*

\*\*\* DOCUMENTO GESTIONALE \*\*\*

RAGIONE SOCIALE  
VIA E NUMERO CIVICO  
CAP - PAESE (PROVINCIA)  
P. I. : \_\_\_\_\_  
C. F. : \_\_\_\_\_  
TEL. : 012 0123456789

01 CASSA-1  
03 OPERATORE OPERATORE-03

-----

**PRELIEVI**

-----

CONTANTI	100,00€
----------	---------

-----

TOT. PRELIEVI	100,00
DOC. GESTIONALE N.	0122-000006
08/09/2017	09:39

ARRIVEDERCI E GRAZIE

\*\*\* DOCUMENTO GESTIONALE \*\*\*

<sup>1)</sup> AVVISO: ENTRATE E PRELIEVI SONO UTILIZZABILI ESCLUSIVAMENTE PER I MOVIMENTI INTERNI DEL DENARO INSERITO E PRELEVATO DAL CASSETTO PER CONSENTIRE LE NORMALI OPERAZIONI DI CONSEGNA DEL RESTO E DI RIDUZIONE DEL DENARO CONTANTE DA CONSERVARE NEL CASSETTO. INFATTI IL DOCUMENTO GIUSTIFICATIVO ENNESSO E' DI TIPO 'GESTIONALE'.



## Registrazione di vendite o prestazioni e pagamento elettronico 'bancomat o carta di credito'

DIGITARE TUTTE LE OPERAZIONI DELLA TRANSAZIONE  
E IN CASO DI PAGAMENTO ELETTRONICO EFFETTUATO CON FORMA DI  
PAGAMENTO 'BANCOMAT' PREMERE SUL TASTO PREFISSATO [TOT-4].

*il documento Commerciale di vendita o prestazione,  
pagato con BANCOMAT ovvero pagamento elettronico,  
può avere eventualmente una appendice con il dettaglio  
del pagamento.*

*Tipologia di pagamento : 'pagamento elettronico'*

*Riferimento al n. e data del documento commerciale.*

*Dettaglio delle forme di pagamento utilizzate per  
concludere la transazione del documento commerciale.*

RAGIONE SOCIALE VIA E NUMERO CIVICO CAP - PAESE (PROVINCIA) P. I. : _____ C. F. : _____ TEL. : 012 0123456789		
-----		
DOCUMENTO COMMERCIALE DI VENDITA O PRESTAZIONE		
DESCRIZIONE	IVA	PREZZO(€)
PIZZA MARGHERITA	10%	5,00
ACQUA MINERALE	10%	1,00
CAFFE'	10%	1,10
-----		
TOTALE COMPLESSIVO		7,10
DI CUI IVA		0,65
PAGAMENTO CONTANTE		0,00
PAGAMENTO ELETTRONICO		7,10
NON RISCOSSO		0,00
RESTO		0,00
IMPORTO PAGATO		7,10
12/09/2017 09:42 DOCUMENTO N. 0133-000007 RT 8AEVR100001		
-----		
APPENDICE AL DOCUMENTO COMMERCIALE		
12-09-2017 09:42 DOCUMENTO DI RIFERIMENTO N. 0133-000007 DEL 12-09-2017 8AEVR100001		
SPECIFICAZIONE TIPOLOGIE DI PAGAMENTO		
BANCOMAT		€ 7,10
-----		
ARRIVEDERCI E GRAZIE		

## Registrazione di vendita e pagamento in TICKET (buoni pasto)

DIGITARE TUTTE LE OPERAZIONI DELLA TRANSAZIONE, L'IMPORTO TOTALE DEL TICKET (BUONO PASTO) E PREMERE SUL TASTO PREFISSATO PER LA FORMA DI PAGAMENTO TICKET [TOT 3] .

*Un documento Commerciale di vendita o prestazione, pagato con TICKET ovvero buono pasto, avrà anche una appendice con il dettaglio delle forme di pagamento che sono state utilizzate per la conclusione della transazione.*

*'NOTA: nel totalizzatore non riscosso' accumula la forma di pagamento TICKET . La stessa forma di pagamento accumula anche nel totalizzatore IMPORTO PAGATO.*

*Appendice stampata in automatico, con riferimento al documento commerciale.*

*Dettaglio delle forme di pagamento utilizzate per concludere la transazione del documento commerciale .*

RAGIONE SOCIALE	
VIA E NUMERO CIVICO	
CAP - PAESE (PROVINCIA)	
P.I. : _____	
C.F. : _____	
TEL. : 012 0123456789	
01	CASSA-1
03 OPERATORE	OPERATORE-03
-----	
DOCUMENTO COMMERCIALE	
DI VENDITA O PRESTAZIONE	
DESCRIZIONE	IVA PREZZO(€)
PIZZA-MARGHERITA	10% 5,00
ACQUA MINERALE	10% 1,00
-----	
TOTALE COMPLESSIVO	6,00
DI CUI IVA	0,55
-----	
PAGAMENTO CONTANTE	0,00
PAGAMENTO ELETTRONICO	0,00
NON RISCOSSO	6,00
RESTO	0,00
IMPORTO PAGATO	6,00
08/09/2017 11:31	
DOCUMENTO N. 0122-000023	
RT 8AEVR100001	
-----	
APPENDICE AL	
DOCUMENTO COMMERCIALE	
-----	
08-09-2017 11:31	
DOCUMENTO DI RIFERIMENTO	
N. 0122-000023 DEL 08-09-2017	
8AEVR100001	
SPECIFICAZIONE TIPOLOGIE	
DI PAGAMENTO	
TICKET	€ 6,00
-----	
ARRIVEDERCI E GRAZIE	

## Registrazione vendite e pagamento misto in ticket (buoni pasto) e contante

DIGITARE TUTTE LE OPERAZIONI DELLA TRANSAZIONE,  
L'IMPORTO TOTALE DEL TICKET (BUONO PASTO) SEGUITO DAL TASTO [TOT-3],  
INFINE IL TASTO [CONTANTI] .

*il documento Commerciale di vendita o prestazione,  
pagato con TICKET ovvero con buono pasto e contanti,  
avrà anche un' appendice con il dettaglio delle forme di  
pagamento utilizzate .*

*NOTA: La forma di pagamento TICKET (buono pasto)  
accumula nel totalizzatore NON RISCOSSO e anche nel  
totalizzatore IMPORTO PAGATO.*

*Appendice stampata in automatico, con riferimento al  
documento commerciale.*

*Dettaglio delle forme di pagamento utilizzate per  
concludere la transazione del documento commerciale .*

RAGIONE SOCIALE		
VIA E NUMERO CIVICO		
CAP - PAESE (PROVINCIA)		
P. I. : _____		
C. F. : _____		
TEL. : 012 0123456789		
-----		
DOCUMENTO COMMERCIALE DI VENDITA O PRESTAZIONE		
DESCRIZIONE	IVA	PREZZO(€)
PIZZA MARGHERITA	10%	5,00
ACQUA MINERALE	10%	1,00
CAFFE'	10%	1,10
SUBTOTALE		7,10
-----		
TOTALE COMPLESSIVO		7,10
DI CUI IVA		0,65
-----		
PAGAMENTO CONTANTE		0,10
PAGAMENTO ELETTRONICO		0,00
NON RISCOSSO		7,00
RESTO		0,00
IMPORTO PAGATO		7,10
12/09/2017 09:43		
DOCUMENTO N. 0133-000012		
RT 8AEVR100001		
-----		
APPENDICE AL DOCUMENTO COMMERCIALE		
-----		
12-09-2017 09:43		
DOCUMENTO DI RIFERIMENTO		
N. 0133-000012 DEL 12-09-2017		
8AEVR100001		
SPECIFICAZIONE TIPOLOGIE DI PAGAMENTO		
CONTANTI		€ 0,10
TICKET		€ 7,00
-----		
ARRIVEDERCI E GRAZIE		

## Registrazione di un reso con “documento commerciale emesso per reso merce”

Requisiti: è necessario avere l'originale del “documento commerciale di vendita o prestazione”.

Per iniziare un “documento commerciale emesso per reso merce” premere sul tasto di apertura, mediante la sequenza [SHIFT] e il tasto [ANN.DOC/RESI DOC] ;

sul display verrà visualizzato SER.: 8AEVR(e il numero seriale), confermare con contanti e verrà visualizzato “N.Z#”; dichiarare quindi il numero di chiusura giornaliera del documento originale, “es.:0106 e confermare con il tasto contanti”;

sul display il nuovo messaggio “N.SCONTRN#” richiede di dichiarare il numero progressivo del documento originale “es. 000001” e confermare con il tasto contanti;

sul display il messaggio “data: [gg-mm-aaaa] richiede di dichiarare la data del documento originale “es.:06/08/2017”, confermare con il tasto contanti; confermare anche il messaggio “conferma res.m.? (S)” per procedere con la stampa dei resi;

con il messaggio “---RESO MERCE---” sul display, inserire uno alla volta tutti gli articoli che sono oggetto del reso, avendo cura di utilizzare solo i reparti che sono congruenti per associazione di aliquota IVA e al netto di eventuali sconti o maggiorazioni, con quelli dell'originale “documento commerciale di vendita e prestazione”. Nell'Es.1.10 REPARTO 2 e 1.04 REPARTO 1”;

infine concludere la registrazione, premere sul tasto di conferma che per questa particolare funzione è il tasto contanti.

Avviso: la funzione di reso merce può essere utilizzata dall'esercente per dichiarare il reso di uno o più prodotti per i quali era già stato emesso un “documento

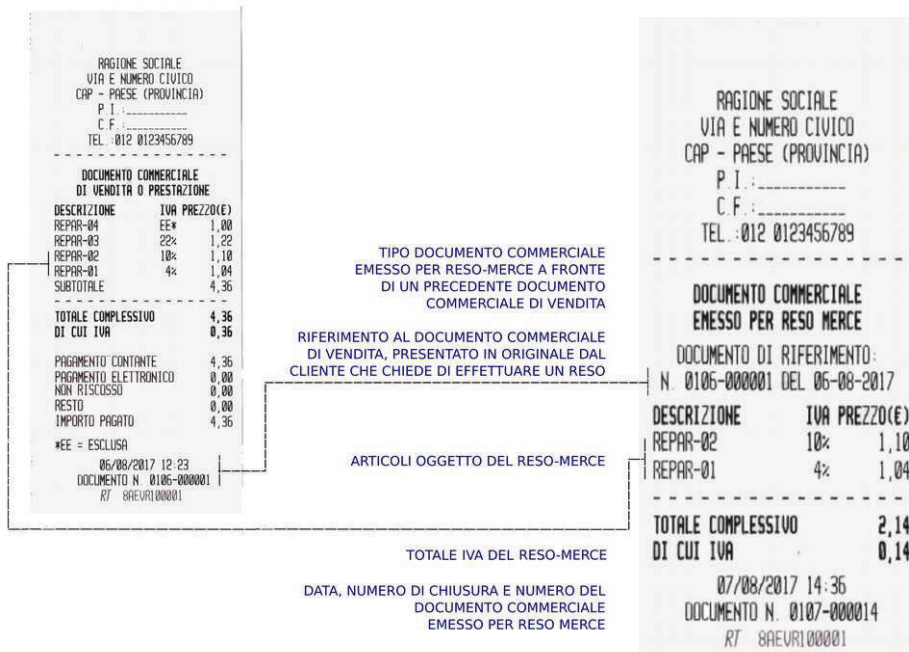

commerciale di vendita o prestazione” con il medesimo RT e in tal caso un automatismo software controlla e segnala eventuali dichiarazioni non coerenti rispetto al contenuto registrato nella memoria permanente di dettaglio del registratore telematico anche in caso di superamento di uno dei totali IVA rispetto al documento commerciale di vendita o prestazione originale. La procedura di reso merce per documenti originali emessi da un altro RT installati sullo stesso punto vendita verrà gestita manualmente previa impostazione ripetuta due volte del numero di matricola dell'altro RT .

Come procedere in caso di eventuali messaggi di errore: In caso di errore 93 ripetere la digitazione della matricola (l'impostazione della matricola non è necessaria se il documento originale è stato emesso dallo stesso RT); in caso di errore E84 oppure E85 durante l'apertura della operazione di reso-merce premere il tasto CL e ripetere l'inserimento dei parametri del documento originale. In caso di errore E84 e conseguente messaggio 'SUPERO TOTALE' in fase di conclusione dell'operazione di reso sarà necessario interrompere la procedura con il tasto ANN[ ]/STORNO (annullo di un documento stampato ma non ancora confermato) e ripetere la procedura di reso dall'inizio, avendo cura di replicare esattamente ogni importo al netto di eventuali sconti o maggiorazioni applicate agli articoli e/o al sottotale; di replicare le operazioni sullo stesso reparto programmato con la stessa aliquota IVA come sul documento commerciale di vendita o prestazione originale.

Conservare tutti i “documenti commerciali emessi per reso merce” anche se si tratta di documenti 'annullati per rettifica'. Si avvisa inoltre che è responsabilità dell'esercente controllare la congruenza dei dati imputati nel “documento commerciale emesso per reso-merce” per confronto con l'originale documento commerciale di vendita o prestazione. Per facilitare le operazioni di controllo anche prima della conclusione dell'operazione di reso è possibile far avanzare in automatico la carta (tasto programmabile #64) per visualizzare le ultime righe stampate altrimenti nascoste dalla testa di stampa del registratore telematico.

*Avvertenza: Il RT può gestire il reso di un documento emesso da un altro apparecchio RT (un apparecchio con un'altra matricola), in questo caso inserire prima la matricola dello scontrino originale oggetto del reso merce, per motivi di controllo quest'ultima matricola dovrà essere ripetuta per intero per confermare l'operazione. E' responsabilità dell'esercente rispettare la congruenza ed evitare la duplicazione del reso rispetto al documento originale emessa da un altro apparecchio (altra matricola).*

## Registrazione di vendite con utilizzo del tasto moltiplicazione

DIGITARE LA QUANTITÀ COMPRENDENDO ANCHE I DECIMALI  
PREMERE IL TASTO [X] (MOLTIPLICAZIONE)  
DIGITARE L'IMPORTO  
PREMERE IL REPARTO APPLICABILE,  
E CONCLUDERE L'OPERAZIONE PREMENDO SULLE FORME DI PAGAMENTO  
APPLICABILI, PER ESEMPIO IL [TOT-4] "BANCOMAT"

*Indicazione di quantità per prezzo unitario (10 caffè  
per 1.00€)*

*Specifica di pagamento elettronico*

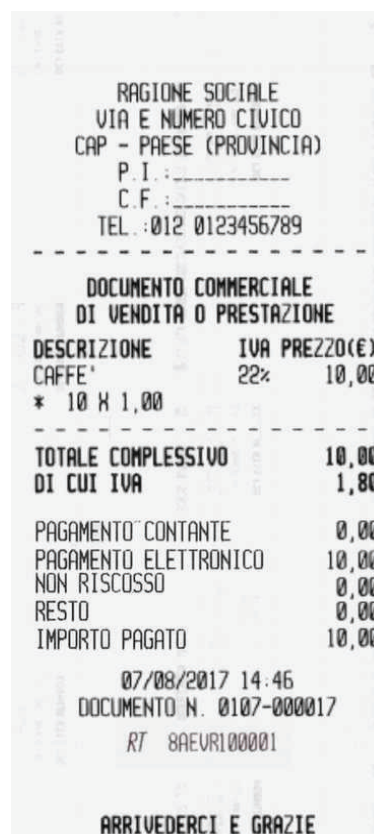

## Registrazione di vendite con funzione di ripetizione dell'ultima vendita

DIGITARE L'IMPORTO E IL "REPARTO "  
PREMERE ANCORA EVENTUALMENTE PIÙ VOLTE IL REPARTO PER REPLICARE  
L'ULTIMA VENDITA SUL REPARTO E CONCLUDERE L'OPERAZIONE PREMENDO LE  
FORME DI PAGAMENTO APPLICABILI, PER ESEMPIO IMPORTO RICEVUTO E  
"CONTANTI" PER OTTENERE ANCHE LA VISUALIZZAZIONE E LA STAMPA DEL  
CALCOLO DEL RESTO

*Premendo ancora e in successione l'ultimo reparto  
nella transazione in corso, l'ultima vendita viene  
ripetuta in automatico.*

*Avviso: viene ripetuto il prezzo prefissato se il reparto  
è stato programmato con il prezzo prefissato oltre  
che per il libero inserimento del prezzo.*



## Registrazione di vendite con storno di una vendita per rettifica

DIGITARE IL PRIMO IMPORTO E IL "I° REPARTO "  
DIGITARE IL SECONDO IMPORTO E IL "II° REPARTO "  
PREMERE IL TASTO "STORNO" <sup>(1)</sup>  
DIGITARE L'IMPORTO E PREMERE IL "II° REPARTO" PER "STORNARE LA VENDITA"  
CONCLUDERE L'OPERAZIONE PREMENDO LE FORME DI PAGAMENTO APPLICABILI,  
PER ESEMPIO "CONTANTI"

<sup>(1)</sup> IL TASTO STORNO (ANN[ ]/STORNO) È POSIZIONATO SULLA TASTIERA SOPRASTANTE AL TASTO [CL], LA FUNZIONE STORNO È ACCESSIBILE PREVIA PRESSIONE SUL TASTO [SHIFT].

*Operazione di storno per rettifica di una  
Vendita precedente all'ultima vendita*

RAGIONE SOCIALE VIA E NUMERO CIVICO CAP - PAESE (PROVINCIA) P. I. : C. F. : TEL. : 012 0123456789		
-----		
DOCUMENTO COMMERCIALE DI VENDITA O PRESTAZIONE		
DESCRIZIONE	IVA	PREZZO(€)
CAFFE'	10%	1,10
CAFFE' DEC	10%	1,20
--- STORNO PER RETTIFICA ---		
CAFFE'	10%	-1,10
CAFFE' DEC	10%	1,20
-----		
TOTALE COMPLESSIVO		2,40
DI CUI IVA		0,22
-----		
PAGAMENTO CONTANTE		2,40
PAGAMENTO ELETTRONICO		0,00
NON RISCOSSO		0,00
RESTO		0,00
IMPORTO PAGATO		2,40
11/09/2017 14:53 DOCUMENTO N. 0130-000005 RT 8AEVR100001		
ARRIVEDERCI E GRAZIE		

## Registrazione di vendite con storno per rettifica dell'ultima vendita

DIGITARE IL PRIMO IMPORTO E IL "I° REPARTO"  
DIGITARE UN ALTRO IMPORTO E IL "II° REPARTO"  
DIGITARE IL TASTO "ANNULLO" PER "STORNARE  
L'ULTIMA VENDITA" (IL II° REPARTO),  
CONCLUDERE L'OPERAZIONE PREMENDO LE FORME DI PAGAMENTO APPLICABILI,  
PER ESEMPIO "CONTANTI"

*Operazione di storno per rettifica dell'ultima vendita*

RAGIONE SOCIALE VIA E NUMERO CIVICO CAP - PAESE (PROVINCIA) P. I. : C. F. : TEL. : 012 0123456789		
-----		
DOCUMENTO COMMERCIALE DI VENDITA O PRESTAZIONE		
DESCRIZIONE	IVA	PREZZO(€)
CAFFE'	10%	1,10
REPAR-03	22%	1,00
--- STORNO PER RETTIFICA ---		
REPAR-03	22%	-1,00
-----		
TOTALE COMPLESSIVO		1,10
DI CUI IVA		0,10
-----		
PAGAMENTO CONTANTE		1,10
PAGAMENTO ELETTRONICO		0,00
NON RISCOSSO		0,00
RESTO		0,00
IMPORTO PAGATO		1,10
11/09/2017 14:49 DOCUMENTO N. 0130-000002 RT 8AEVR100001		
ARRIVEDERCI E GRAZIE		

## Registrazione di vendite con storno totale della transazione

ESEGUIRE QUALSIASI REGISTRAZIONE PREVISTA  
DAL REGISTRATORE TELEMATICO,  
PREMERE IL TASTO "ANN[ ]" <sup>(1)</sup> PER ANNULLARE TUTTA LA TRANSAZIONE

<sup>(1)</sup> IL TASTO (ANNULLO SCONTRINO) È POSIZIONATO SULLA TASTIERA SOPRASTANTE IL TASTO [CL].

*Operazione di storno per rettifica della  
transazione in corso*

*Il totale complessivo della transazione  
viene azzerato*

RAGIONE SOCIALE	
VIA E NUMERO CIVICO	
CAP - PAESE (PROVINCIA)	
P. I. : .....	
C. F. : .....	
TEL. : 012 0123456789	
-----	
DOCUMENTO COMMERCIALE	
DI VENDITA O PRESTAZIONE	
DESCRIZIONE	IVA PREZZO(€)
CAFFE'	10% 1,10
--STORNO TOTALE PER RETTIFICA--	
SUBTOTALE	1,10
SUBTOTALE	-1,10
TOTALE COMPLESSIVO	0,00
DI CUI IVA	0,00
11/09/2017 14:48	
DOCUMENTO N. 0130-000001	
RT 8AEVRI00001	
ARRIVEDERCI E GRAZIE	

## Registrazione di vendite per incasso con distributore automatico

ESEGUIRE LE OPERAZIONI DI REGISTRAZIONE SUL REPARTO PROGRAMMATO DAL TECNICO ABILITATO PER LO SCOPO DI REGISTRAZIONE DELL'INCASSO PROVENIENTE DA UN DISTRIBUTORE AUTOMATICO <sup>(2)</sup> E CONCLUDERE CON LA STAMPA DEL DOCUMENTO PREMENDO SULLA FORMA DI PAGAMENTO [CONTANTI].  
AVVISO: CONSERVARE CON LA CHIUSURA GIORNALIERA TUTTI I DOCUMENTI EMESSI PER "VENDUTO DA DISTRIBUTORE AUTOMATICO" E COMUNQUE CONSERVARLI SECONDO LE SPECIFICHE PREVISTE DALLA COGENTE NORMATIVA FISCALE APPLICABILE.

<sup>(2)</sup> AVVISO: UN CONTROLLO SOFTWARE PREVIENE CHE I REPARTI PROGRAMMATI PER REGISTRARE L'INCASSO DA DISTRIBUTORE AUTOMATICO POSSANO ESSERE UTILIZZATI CON GLI ALTRI REPARTI E VICEVERSA.

*Operazione di incasso da distributore automatico*

*Forma di pagamento per incasso da distributore  
automatico: contante*

RAGIONE SOCIALE	
VIA E NUMERO CIVICO	
CAP - PAESE (PROVINCIA)	
P. I. : .....	
C. F. : .....	
TEL. : 012 0123456789	
-----	
DOCUMENTO COMMERCIALE	
DI VENDITA O PRESTAZIONE	
DESCRIZIONE	IVA PREZZO(€)
VENDUTO DA DISTRIBUTORE AUTOMATICO	22% 356,25
-----	
TOTALE COMPLESSIVO	356,25
DI CUI IVA	64,24
-----	
PAGAMENTO CONTANTE	356,25
PAGAMENTO ELETTRONICO	0,00
NON RISCOSSO	0,00
RESTO	0,00
IMPORTO PAGATO	356,25
11/09/2017 15:37	
DOCUMENTO N. 0130-000007	
RT 8AEVRI00001	

## Stampa di un documento gestionale "scontrino di cortesia" (opzione, per confezione regalo)

PREMERE SUL TASTO "SCONTRINO DI CORTESIA" SUBITO DOPO LA STAMPA DEL DOCUMENTO COMMERCIALE DI VENDITA E VERRÀ STAMPATO UN DOCUMENTO GESTIONALE DI CORTESIA ('SC. CORTESIA') CON I RIFERIMENTI ALL'ULTIMO DOCUMENTO COMMERCIALE DI VENDITA O PRESTAZIONE EMESSO DALL'APPARECCHIO.

ESEMPIO DI UN DOCUMENTO GESTIONALE DI CORTESIA (DOCUMENTO GESTIONALE DI CORTESIA).

*Documento commerciale di vendita o prestazione*

*Eventuale dettaglio delle tipologie di pagamento*

*Documento gestionale di cortesia per il destinatario della confezione regalo*



RAGIONE SOCIALE  
VIA E NUMERO CIVICO  
CAP - PAESE (PROVINCIA)  
P. I. : \_\_\_\_\_  
C. F. : \_\_\_\_\_  
TEL. : 012 0123456789

01 CASSA-1  
03 OPERATORE OPERATORE-03

-----

**DOCUMENTO COMMERCIALE  
DI VENDITA O PRESTAZIONE**

DESCRIZIONE	IVA	PREZZO(€)
PRODOTTO 'A'	22%	160,65
DEDUZIONI		-10,65
<b>TOTALE COMPLESSIVO</b>		<b>150,00</b>
<b>DI CUI IVA</b>		<b>27,05</b>
PAGAMENTO CONTANTE		0,00
PAGAMENTO ELETTRONICO		150,00
NON RISCOSSO		0,00
RESTO		0,00
IMPORTO PAGATO		150,00

08/09/2017 15:55  
DOCUMENTO N. 0122-000038  
RT 8AEVR100001

-----

**APPENDICE AL  
DOCUMENTO COMMERCIALE**

08-09-2017 15:55  
DOCUMENTO DI RIFERIMENTO  
N. 0122-000038 DEL 08-09-2017  
8AEVR100001

**SPECIFICAZIONE TIPOLOGIE  
DI PAGAMENTO**

BANCOMAT € 150,00

-----

**ARRIVEDERCI E GRAZIE**

\*\*\* DOCUMENTO GESTIONALE \*\*\*

RAGIONE SOCIALE  
VIA E NUMERO CIVICO  
CAP - PAESE (PROVINCIA)  
P. I. : \_\_\_\_\_  
C. F. : \_\_\_\_\_  
TEL. : 012 0123456789

01 CASSA-1  
03 OPERATORE OPERATORE-03

-----

**SC. CORTESIA**  
COUPON REGALO  
RIF SC #000038 08/09/2017 15:55

-----

DOC. GESTIONALE N. 0122-000010  
08/09/2017 15:56

**ARRIVEDERCI E GRAZIE**  
\*\*\* DOCUMENTO GESTIONALE \*\*\*



## Registrazione di vendite nel documento fattura

premere il tasto FATTURA (potrebbe essere necessario programmare la posizione per il tasto funzione #47 sulla tastiera, in questo caso fare riferimento al tecnico abilitato dalla AE);

eseguire le vendite e concludere con uno dei tasti di pagamento;

il messaggio "CODICE CLIENT:" sul display invita ad inserire il codice Partita IVA del destinatario della fattura digitare il codice P.I. e confermare con il tasto "CONTANTI" ;

se il cliente è già stato registrato nella memoria CLIENTI, la fattura verrà conclusa con i dati del cliente, altrimenti si dovrà procedere alla compilazione tramite la tastiera:

con il messaggio "C.F.-11 sul display digitare la P.IVA e confermare con "CONTANTI",  
digitare i dati del cliente nelle 8 righe che sono state previste,  
e confermare con il tasto "CONTANTI" fino alla stampa della fattura.

**Avviso: provvedere alla programmazione del numero iniziale dei documenti fattura (vedere il capitolo >PROGRAMMAZIONE e > PARAMETRI DI VENDITA per la procedura ).**

AURA RT		AURA RT	
RAGIONE SOCIALE		RAGIONE SOCIALE	
VIA E NUMERO CIVICO		VIA E NUMERO CIVICO	
C.A.P. - PAESE (PR)		C.A.P. - PAESE (PR)	
P.I. :XXXXXXXXXX		P.I. :XXXXXXXXXX	
-----		-----	
* 1 X 12,00		* 1 X 12,00	
REPAR-02	12,00 B	REPAR-02	12,00 B
* 1 X 30,000		* 1 X 30,000	
REPAR-01	30,00 A	REPAR-01	30,00 A
-----		-----	
SUBTOTALE	42,00	SUBTOTALE	42,00
IMPONIBILE A 4,00%	28,85	IMPONIBILE A 4,00%	28,85
I.V.A. A 4,00%	1,15	I.V.A. A 4,00%	1,15
IMPONIBILE B 10,00%	10,91	IMPONIBILE B 10,00%	10,91
I.V.A. B 10,00%	1,09	I.V.A. B 10,00%	1,09
TOTALE FATTURA	42,00	TOTALE FATTURA	42,00
CONTANTI	42,00	CONTANTI	42,00
RESTO	0,00	RESTO	0,00
*** DESTINATARIO FATTURA ***		*** DESTINATARIO FATTURA ***	
C.F. CLIENTE 01234567897		C.F. CLIENTE 01234567897	
nome ditta		nome ditta	
nome ditta		nome ditta	
via ditta		via ditta	
via ditta		via ditta	
5		5	
31100		31100	
TU		TU	
-----		-----	
FATTURA N.	000001	FATTURA N.	000001
25/02/2020	12:12	25/02/2020	12:12
COPIA EMITTENTE		COPIA CLIENTE	

**Avviso: la carta termica deve essere opportunamente conservata secondo le specifiche della normativa cogente, a tal riguardo leggere il capitolo avvertenze in questo libretto di istruzioni.**

## Registrazione di un documento commerciale emesso per annullamento

Requisiti: è necessario il documento originale "documento commerciale di vendita o prestazione".

Per iniziare un "documento commerciale emesso per annullamento" premere il tasto di apertura, ovvero tasto [ANN.DOC/RESI DOC];

sul display verrà visualizzato "N.Z#", dichiarare quindi il numero di chiusura, "es.:705" e confermare usando il tasto contanti; sul display il messaggio "N.SCONTRN#" richiede di dichiarare il numero progressivo del documento originale "es. 1" quindi confermare usando il tasto contanti";

sul display il messaggio "data: (gg-mm-aaaa)" richiede di dichiarare la data del documento originale "es.:02/04/2018", confermare usando il tasto contanti" e confermare anche il messaggio "conferma annullo? (S)";

il RT esegue l'operazione di ANNULLAMENTO in automatico.

The diagram illustrates the process of generating a cancellation document. On the left, a terminal screen displays the details of the original document to be cancelled. On the right, a printed receipt shows the details of the new cancellation document. Arrows indicate the flow of data from the terminal to the receipt.

**Terminal Screen (Left):**

AP. ESSE SPA  
VIA PIERSANTI MATTARELLA, 32  
30037 - SCORZE'  
VENEZIA - ITALIA -  
P. IVA 02709990275  
WWW.APESS.COM  
INFO@APESS.COM

DOCUMENTO COMMERCIALE  
DI VENDITA O PRESTAZIONE

DESCRIZIONE	IVA	PREZZO(€)
REPAR-02	10%	1,00
REPAR-02	10%	1,00
REPAR-02	10%	1,00
REPAR-02	10%	1,00
REPAR-02	10%	1,00
REPAR-02	10%	1,00
TOTALE COMPLESSIVO		6,00
DI CUI IVA		0,55
PAGAMENTO CONTANTE		6,00
PAGAMENTO ELETTRONICO		0,00
NON RISCOSSO		0,00
RESTO		0,00
IMPORTO PAGATO		6,00

02/04/2018 13:42  
DOCUMENTO N 0705-000001  
R7 8AEUR999126

**Printed Receipt (Right):**

AP. ESSE SPA  
VIA PIERSANTI MATTARELLA, 32  
30037 - SCORZE'  
VENEZIA - ITALIA -  
P. IVA 02709990275  
WWW.APESS.COM  
INFO@APESS.COM

DOCUMENTO COMMERCIALE  
EMESSO PER ANNULLAMENTO

DOCUMENTO DI RIFERIMENTO:  
N 0705-000001 DEL 02-04-2018

DESCRIZIONE	IVA	PREZZO(€)
I.V.A. B	10%	6,00
TOTALE COMPLESSIVO		6,00
DI CUI IVA		0,55

02/04/2018 13:42  
DOCUMENTO N 0705-000002  
R7 8AEUR999126

ARRIVEDERCI E GRAZIE

**Annotations:**

- ORIGINALI DA ANNULLARE (arrow pointing to the original document details on the terminal)
- TIPO "DOCUMENTO COMMERCIALE EMESSO PER ANNULLAMENTO" DI UN PRECEDENTE DOCUMENTO COMMERCIALE DI VENDITA O PRESTAZIONE"
- RIFERIMENTO AL "DOCUMENTO COMMERCIALE DI VENDITA O PRESTAZIONE", CONSERVATO IN ORIGINALE DALL'ESERCENTE
- ARTICOLI OGGETTO DELL'ANNULLAMENTO (TUTTI GLI ARTICOLI)
- TOTALE IVA DELL'ANNULLAMENTO
- DATA, NUMERO DI CHIUSURA E NUMERO DEL "DOCUMENTO COMMERCIALE EMESSO PER ANNULLAMENTO"

Avviso: la funzione di annullamento può essere utilizzata dall'esercente per dichiarare l'annullamento integrale di un "documento commerciale di vendita o prestazione" già emesso per errore dal medesimo Registratore Telematico. Un automatismo software gestisce in automatico la produzione del documento di annullamento corrispondente ai totali IVA del documento commerciale di vendita o prestazione originale.

Come procedere in caso di eventuali messaggi di errore: In caso di errore E84 oppure E85 durante l'apertura del annullamento premere sul tasto CL e ripetere l'inserimento dei parametri del documento originale. In caso di errore E84 e conseguente messaggio 'SUPERO TOTALE' in fase di conclusione dell'operazione di annullamento, interrompere la procedura usando il tasto ANN[ ]/STORNO (annullo documento stampato ma non ancora confermato/concluso).

Conservare tutti i "documenti commerciali emessi per annullamento" anche se si tratta di documenti "annullati per rettifica". Si avvisa inoltre che è responsabilità dell'esercente verificare la congruenza dei dati imputati nel 'documento commerciale emesso per annullamento' comparandoli con quelli del "documento commerciale di vendita o prestazione" originale.

## >STATISTICHE

Dal modo operativo "STATISTICHE" è possibile selezionare operazioni di stampa di report basati sulle operazioni di vendita giornaliera e periodiche. Inoltre sono disponibili gli elenchi di stato dei parametri di programmazione e la stampa dei resoconti fiscali dei dati registrati nella memoria permanente di riepilogo.

Per selezionare il modo operativo "STATISTICHE", eseguire la seguente procedura con la tastiera:

- da qualsiasi posizione funzionale dell'apparecchio premere il tasto "CHIAVE" fino a visualizzare ">STATISTICHE" sul display;
- confermare la selezione premendo su "CONTANTI" ;
- selezionare la funzione desiderata usando i tasti di scorrimento [<] e [>] e infine confermare usando il tasto "CONTANTI" .

Qualora fosse necessario interrompere una stampa prima della conclusione, premere sul tasto CL e attendere seguire le indicazioni che verranno visualizzate sul display.

Per uscire dal modo operativo "STATISTICHE" premere sul tasto "CHIAVE" .

Elenco delle stampe statistiche disponibili :

MENU – ELENCO REPORT-	DESCRIZIONE DEL REPORT
<b>&gt;Statistiche</b>	
<b>01&gt;totale giornaliero-x</b>	<i>totali giornalieri e suddivisione IVA</i>
<b>02 &gt;cassa giornaliero</b>	<i>totale giornaliero cassa, pagamenti</i>
<b>03 &gt;vendite articoli</b>	<i>vendite della giornata per articolo (PLU)</i>
<b>04 &gt;vendite reparto giornaliero</b>	<i>totali giornalieri dei reparti</i>
<b>05 &gt;vendite reparto totale</b>	<i>totali periodici dei reparti</i>
<b>06 &gt;operatori</b>	<i>vendite per operatore</i>
<b>07 &gt;parametri</b>	<i>01 &gt;lista articoli</i> <i>02 &gt;lista reparti</i> <i>03 &gt;lista pagamenti</i> <i>04 &gt;lista sconti e maggiorazioni</i> <i>05 &gt;lista operatori</i> <i>06 &gt;lista clienti</i> <i>07 &gt;lista parametri</i>
<b>08 &gt;totali periodo</b>	▪ <i>totali di pagamento per periodico</i>
<b>09 &gt;periodico da z a z (lettura della memoria permanente di riepilogo)</b>	<i>Lettura della memoria permanente di riepilogo per numero di azzeramento in dettaglio o abbreviata (somma da .. a..)</i>
<b>10 &gt;periodico da data a data (lettura della memoria permanente di riepilogo)</b>	<i>Lettura della memoria permanente di riepilogo per data di azzeramento in dettaglio o abbreviata (somma da ... a ...)</i>
<b>11 &gt;lettura eventi DEMO</b>	<i>Lettura della memoria permanente di R per data di eventi DEMO</i>
<b>12 &gt;gruppi reparti (categorie)</b>	<i>vendite giornaliera e periodiche per gruppi di reparti</i>
<b>13 &gt;statistiche movimento</b>	<i>Stampa delle statistiche di vendita su base oraria, giornaliera e mensile</i>
<b>14 &gt;sconti /aumenti</b>	<i>Stampa dell'elenco delle funzioni di sconto/maggiorazione</i>
<b>15 &gt;lettura intestazioni</b>	<i>Stampa dell'elenco delle intestazioni programmate</i>
<b>16 &gt;cer scadenza</b>	<i>Informazioni sulla DATA DI SCADENZA del Certificato Dispositivo</i>

**Avviso: per interrompere la stampa di un report, premere in successione il tasto CL per due volte.**

# ESEMPIO LETTURE GIORNALIERE DAL MENU STATISTICHE

totali giornalieri e suddivisione IVA

totale giornaliero cassa, pagamenti

```

*** DOCUMENTO GESTIONALE ***

RAGIONE SOCIALE
VIA E NUMERO CIVICO
CAP - PAESE (PROVINCIA)
P.I.:-----
C.F.:-----
TEL.:012 0123456789
-----
DISTINTA - X
TOTALI VENDITE-INCASSO
-----
ANALISI MOVIMENTI
GRAN TOTALE          357,05
TOTALE VENDITE       4,36
TOTALE FATTURE       0,00
TOTALE ANNULLI      0,00
-----
CONTROLLO CONTAT.
N. DOCUMENTI COMMERC. #000001
N. DOCUMENTI GESTION. #000005
-----
TOTALI CONTROLLO CASSA
CONTANTI              4,36
-----
TOTALE CASSA         4,36
-----
VENDITE GIORNAL. PER IVA
I.V.A. A              4,00%
INCASSO                1,04
IMPONIBILE             1,00
I.V.A.                 0,04
I.V.A. B              10,00%
INCASSO                1,10
IMPONIBILE             1,00
I.V.A.                 0,10
I.V.A. C              22,00%
INCASSO                1,22
IMPONIBILE             1,00
I.V.A.                 0,22
I.V.A. D              0,00%
INCASSO                1,00
IMPONIBILE             1,00
I.V.A.                 0,00
TOTALE INCASSO        4,36
IMPONIBILE ABCD       3,00
TOTALE I.V.A.         0,36
-----
FATTURE GIORNAL. PER IVA
-----
DOC. GESTIONALE N.   0115-000005
08/08/2017          18:28
ARRIVEDERCI E GRAZIE
*** DOCUMENTO GESTIONALE ***
    
```

```

*** DOCUMENTO GESTIONALE ***

RAGIONE SOCIALE
VIA E NUMERO CIVICO
CAP - PAESE (PROVINCIA)
P.I.:-----
C.F.:-----
TEL.:012 0123456789
-----
DISTINTA - X
TOTALI CONTROLLO CASSA
-----
CONTANTI              4,36
-----
TOTALE CASSA         4,36
DOC. GESTIONALE N.   0115-000004
08/08/2017          18:28
ARRIVEDERCI E GRAZIE
*** DOCUMENTO GESTIONALE ***
    
```

>lista reparti

**Elenco stato di programmazione dei reparti**

**N° - Nome - Aliquota IVA**  
**N° Gruppo reparto e Nome del Gruppo**  
**Prezzo programmato n. 1**  
**Prezzo programmato n. 2**  
**limite di vendita per operazione**

**Flag: Attivato - Conclusione in automatico in contanti - font**

**Flag: Prezzo Libero o solo prefissato - Prezzo 1 o 2 - Unità o Decimali**

\*\*\* DOCUMENTO GESTIONALE \*\*\*

RAGIONE SOCIALE  
 VIA E NUMERO CIVICO  
 CAP - PAESE (PROVINCIA)  
 P. I. : \_\_\_\_\_  
 C. F. : \_\_\_\_\_  
 TEL. : 012 0123456789

---

DISTINTA - X  
 LISTA REPARTI

---

<b>01-REPAR-01</b>	<b>4,00%</b>
N. CATEGORIA #1	CATEGORIA-01
PREZZO VENDI-1	0,00
PREZZO VENDI-2	0,00
IMPORTO MASS	999999,99
ATTIVO - FINE RICEV - DOPPIA ALT	
SI NO NO	
PREZZO LIBER-PREZZO1-PESO-PACCHI	
SI NO NO	

<b>02-REPAR-02</b>	<b>10,00%</b>
N. CATEGORIA #1	CATEGORIA-01
PREZZO VENDI-1	0,00
PREZZO VENDI-2	0,00
IMPORTO MASS	999999,99
ATTIVO - FINE RICEV - DOPPIA ALT	
SI NO NO	
PREZZO LIBER-PREZZO1-PESO-PACCHI	
SI NO NO	

<b>03-CAMICIA TG 48</b>	<b>22,00%</b>
N. CATEGORIA #1	CATEGORIA-01
PREZZO VENDI-1	0,00
PREZZO VENDI-2	0,00
IMPORTO MASS	999999,99
ATTIVO - FINE RICEV - DOPPIA ALT	
SI NO NO	
PREZZO LIBER-PREZZO1-PESO-PACCHI	
SI NO NO	

<b>04-REPAR-04</b>	<b>0,00%</b>
N. CATEGORIA #1	CATEGORIA-01
PREZZO VENDI-1	0,00
PREZZO VENDI-2	0,00
IMPORTO MASS	999999,99
ATTIVO - FINE RICEV - DOPPIA ALT	
SI NO NO	
PREZZO LIBER-PREZZO1-PESO-PACCHI	
SI NO NO	

NATURA: <N1>

<b>05-REPAR-05</b>	<b>0,00%</b>
N. CATEGORIA #1	CATEGORIA-01
PREZZO VENDI-1	0,00
PREZZO VENDI-2	0,00
IMPORTO MASS	999999,99
ATTIVO - FINE RICEV - DOPPIA ALT	
SI NO NO	
PREZZO LIBER-PREZZO1-PESO-PACCHI	
SI NO NO	

NATURA: <N1>

DOC. GESTIONALE N. 0115-000007  
 08/08/2017 18:28

ARRIVEDERCI E GRAZIE  
 \*\*\* DOCUMENTO GESTIONALE \*\*\*

Aliquota IVA associata al REPARTO. Se uguale a Zero, verificare il tipo NATURA per programmare il campo natura applicabile

Elenco stato di programmazione del PLU (articolo)

N° - Codice a Barre del PLU (dell'articolo)  
 Nome del PLU (dell'articolo)  
 Link del PLU al n. di reparto (N° Gruppo reparto e Nome del Gruppo)  
 Gruppo di appartenenza del Reparto e del PLU  
 Prezzo programmato n. 1  
 Prezzo programmato n. 2  
 limite di vendita per operazione  
 Contatore vendite del PLU (articolo)  
 Flag: Attivato - Conclusione in automatico in contanti - font  
 Flag: Prezzo Libero o solo prefissato - Prezzo 1 o 2 - Unità o Decimali

\*\*\* DOCUMENTO GESTIONALE \*\*\*

RAGIONE SOCIALE  
 VIA E NUMERO CIVICO  
 CAP - PAESE (PROVINCIA)  
 P. I. : \_\_\_\_\_  
 C. F. : \_\_\_\_\_  
 TEL. : 012 0123456789

DISTINTA - X  
 LISTA ARTIC

N. #1	B/C: 00000000000001
ARTIC-00001	
01-REPAR-01	4,00%
N. CATEGORIA #1	CATEGORIA-01
PREZZO VENDI-1	1,00
PREZZO VENDI-2	0,00
IMPORTO MASS	999999,99
STOCK	999999,99
ATTIVO - FINE RICEV - DOPPIA ALT	
SI NO NO	
PREZZO LIBER-PESO-PACCHI -PROMOZ	
SI NO NO	
N. #2	B/C: 00000000000002
ARTIC-00002	
02-REPAR-02	10,00%
N. CATEGORIA #1	CATEGORIA-01
PREZZO VENDI-1	2,00
PREZZO VENDI-2	0,00
IMPORTO MASS	999999,99
STOCK	999999,99
ATTIVO - FINE RICEV - DOPPIA ALT	
SI NO NO	
PREZZO LIBER-PESO-PACCHI -PROMOZ	
SI NO NO	
N. #3	B/C: 00000000000003
ARTIC-00003	
03-CAMICIA TG 48	22,00%
N. CATEGORIA #1	CATEGORIA-01
PREZZO VENDI-1	3,00
PREZZO VENDI-2	0,00
IMPORTO MASS	999999,99
STOCK	999999,99
ATTIVO - FINE RICEV - DOPPIA ALT	
SI NO NO	
PREZZO LIBER-PESO-PACCHI -PROMOZ	
SI NO NO	
N. #4	B/C: 00000000000004
ARTIC-00004	
06-REPAR-06	0,00%
N. CATEGORIA #2	CATEGORIA-02
PREZZO VENDI-1	1,00
PREZZO VENDI-2	0,00
IMPORTO MASS	999999,99
STOCK	999999,99
ATTIVO - FINE RICEV - DOPPIA ALT	
SI NO NO	
PREZZO LIBER-PESO-PACCHI -PROMOZ	
SI NO NO	
N. #5	B/C: 00000000000005
ARTIC-00005	
07-REPAR-07	0,00%
N. CATEGORIA #2	CATEGORIA-02
PREZZO VENDI-1	2,00
PREZZO VENDI-2	0,00
IMPORTO MASS	999999,99
STOCK	999999,99

Aliquota IVA associata all'articolo PLU. Se uguale a Zero, verificare il tipo NATURA, mediante il Report dei Reparti. Vedere la Pagina precedente.

\*\*\* DOCUMENTO GESTIONALE \*\*\*

RAGIONE SOCIALE  
 VIA E NUMERO CIVICO  
 CAP - PAESE (PROVINCIA)  
 P. I. : \_\_\_\_\_  
 C. F. : \_\_\_\_\_  
 TEL. : 012 0123456789

Elenco stato di programmazione dei Pagamenti

DISTINTA - X  
 LISTA PAGAMENT

N° - Nome - Nome breve	CODICE #1	CONTANTI	EUR
Flag: Accetta Resto - Obbligo Subtotale - Stampa Commento	RESTO -	SUBTOTA -	COMMEN
	SI	NO	NO
flag: Opera con Entrate - opera con Prelievi - Sconto in automatico	ENTRATE -	PRELIEVI -	AUT. SCO. /AU
	SI	SI	NO
Obbligo inserimento dell'importo pagato	INSER. IMPOR		NO
Tipo: Contanti o Elettronico o Non Riscosso	TIPO :		CONTANTI
	CODICE #2	CREDITI	EUR
	RESTO -	SUBTOTA -	COMMEN
	NO	NO	NO
	ENTRATE -	PRELIEVI -	AUT. SCO. /AU
	NO	NO	NO
	INSER. IMPOR		NO
	TIPO :		NON RISCOSSO
	CODICE #3	TICKET	EUR
	RESTO -	SUBTOTA -	COMMEN
	NO	NO	NO
	ENTRATE -	PRELIEVI -	AUT. SCO. /AU
	NO	NO	NO
	INSER. IMPOR		NO
	TIPO :		NON RISCOSSO
	CODICE #4	BANCOMAT	EUR
	RESTO -	SUBTOTA -	COMMEN
	SI	NO	NO
	ENTRATE -	PRELIEVI -	AUT. SCO. /AU
	NO	NO	NO
	INSER. IMPOR		NO
	TIPO :		ELETTRONICO
	CODICE #5	CARTA DI CRED.	EUR
	RESTO -	SUBTOTA -	COMMEN
	SI	NO	NO
	ENTRATE -	PRELIEVI -	AUT. SCO. /AU
	NO	NO	NO
	INSER. IMPOR		NO
	TIPO :		ELETTRONICO
	CODICE #6	ASSEGNO	EUR
	RESTO -	SUBTOTA -	COMMEN
	SI	NO	NO
	ENTRATE -	PRELIEVI -	AUT. SCO. /AU
	NO	NO	NO
	INSER. IMPOR		NO
	TIPO :		CONTANTI
	CODICE #7	CORRISP PAGATO	EUR
	RESTO -	SUBTOTA -	COMMEN
	SI	NO	NO
	ENTRATE -	PRELIEVI -	AUT. SCO. /AU
	SI	SI	NO
	INSER. IMPOR		NO
	TIPO :		CONTANTI
	CODICE #8	CORRISP PAGATO	EUR
	RESTO -	SUBTOTA -	COMMEN
	SI	NO	NO
	ENTRATE -	PRELIEVI -	AUT. SCO. /AU
	SI	SI	NO
	INSER. IMPOR		NO

Flag:  
 obbligatorio  
 per la trasmissione  
 dei corrispettivi  
 con tipologia di  
 pagamento  
 utilizzato:  
 Contante  
 Elettronico  
 Non Riscosso

\*\*\* DOCUMENTO GESTIONALE \*\*\*

RAGIONE SOCIALE  
VIA E NUMERO CIVICO  
CAP - PAESE (PROVINCIA)  
P.I.:  
C.F.:  
TEL.:012 0123456789

-----

**DISTINTA - X  
LISTA SCO/AUM**

-----

N. SCO/AUM #1	DEDUZIONI	ATTIVO
S/A IN	VENDITE	
VALO SCONTO/AUMENT	0,00	
VALORE MASSI	99999,99	

N. SCO/AUM #2	SCONTO %	ATTIVO
S/A IN	VENDITE	
VALO SCONTO/AUMENT	0,00	
PERCENT. MASSIM	100,00%	

N. SCO/AUM #3	MAGGIORAZIONE	ATTIVO
S/A IN	VENDITE	
VALO SCONTO/AUMENT	0,00	
VALORE MASSI	99999,99	

N. SCO/AUM #4	MAGGIORAZIONE %	ATTIVO
S/A IN	VENDITE	
VALO SCONTO/AUMENT	0,00	
PERCENT. MASSIM	100,00%	

N. SCO/AUM #5	DISC-MARKUP-05	INATTIVO
S/A IN	VENDITE	
VALO SCONTO/AUMENT	0,00	
PERCENT. MASSIM	100,00%	

N. SCO/AUM #6	DISC-MARKUP-06	INATTIVO
S/A IN	VENDITE	
VALO SCONTO/AUMENT	0,00	
PERCENT. MASSIM	100,00%	

N. SCO/AUM #7	DISC-MARKUP-07	INATTIVO
S/A IN	VENDITE	
VALO SCONTO/AUMENT	0,00	
PERCENT. MASSIM	100,00%	

N. SCO/AUM #8	DISC-MARKUP-08	INATTIVO
S/A IN	VENDITE	
VALO SCONTO/AUMENT	0,00	
PERCENT. MASSIM	100,00%	

N. SCO/AUM #9	DISC-MARKUP-09	INATTIVO
S/A IN	VENDITE	
VALO SCONTO/AUMENT	0,00	
PERCENT. MASSIM	100,00%	

N. SCO/AUM #10	DISC-MARKUP-10	INATTIVO
S/A IN	VENDITE	
VALO SCONTO/AUMENT	0,00	
PERCENT. MASSIM	100,00%	

DOC. GESTIONALE N. 0130-000002  
11/09/2017 15:47

ARRIVEDERCI E GRAZIE  
\*\*\* DOCUMENTO GESTIONALE \*\*\*

\*\*\* DOCUMENTO GESTIONALE \*\*\*

RAGIONE SOCIALE  
VIA E NUMERO CIVICO  
CAP - PAESE (PROVINCIA)  
P.I.:  
C.F.:  
TEL.:012 0123456789

-----

**DISTINTA - X  
LISTA OPERATORI**

-----

OPERATORE#1	OPERATORE-01
FUNZIONI AUTORIZZATE	
ACCESSO Z -ACCESSO X -CORREZIO	SI SI SI
RESO M-SCO/AUM-ENTRATE /PRELIEVI	SI SI SI
PROGR ARTIC - REPARTI - PAGAME	SI SI SI
PROGR SCO/AUM-I. V. A. -INT/ANNO	SI SI SI

OPERATORE#2	OPERATORE-02
FUNZIONI AUTORIZZATE	
ACCESSO Z -ACCESSO X -CORREZIO	SI NO SI
RESO M-SCO/AUM-ENTRATE /PRELIEVI	SI SI SI
PROGR ARTIC - REPARTI - PAGAME	NO NO NO
PROGR SCO/AUM-I. V. A. -INT/ANNO	NO NO NO

OPERATORE#3	OPERATORE-03
FUNZIONI AUTORIZZATE	
ACCESSO Z -ACCESSO X -CORREZIO	SI NO SI
RESO M-SCO/AUM-ENTRATE /PRELIEVI	SI SI SI
PROGR ARTIC - REPARTI - PAGAME	NO NO NO
PROGR SCO/AUM-I. V. A. -INT/ANNO	NO NO NO

OPERATORE#4	OPERATORE-04
FUNZIONI AUTORIZZATE	
ACCESSO Z -ACCESSO X -CORREZIO	SI NO SI
RESO M-SCO/AUM-ENTRATE /PRELIEVI	SI SI SI
PROGR ARTIC - REPARTI - PAGAME	NO NO NO
PROGR SCO/AUM-I. V. A. -INT/ANNO	NO NO NO

DOC. GESTIONALE N. 0130-000003  
11/09/2017 15:47

ARRIVEDERCI E GRAZIE  
\*\*\* DOCUMENTO GESTIONALE \*\*\*

\*\*\* DOCUMENTO GESTIONALE \*\*\*

RAGIONE SOCIALE  
VIA E NUMERO CIVICO  
CAP - PAESE (PROVINCIA)  
P.I.:  
C.F.:  
TEL.:012 0123456789

-----

**DISTINTA - X  
LISTA PARAMETRI**

-----

**PARAMETRI STATISTIC**

REP. IN X-AZZ. ART. Z-VEND. DOPO Z  
NO SI SI

REP. IN Z-IVA IN Z-CTRL CASSA Z  
NO NO NO

SCON/AUM IN Z-ALLARME ORARIO  
NO INATTIVO

VEND. IVA-DATI TR. XMLCOR-APP. PAG.  
NO NO NO

-----

**PARAMETRI VENDITE**

MAS. : PREZZO - QUANTITA  
999999,99 99999,99

MAS. : TOT. SCON. - TOT. GIORNO  
9999999,99 99999999,99

STAMPA: TOT. QUAN-BARCODE-TIPO IVA  
NO NO LETTER

N. CASSA: 01 DESC. CASSA: CASSA-1  
CONTROL. STOCK - STAMPA ANAL. IVA  
NO NO

TASTO CRED. SEL - VIS. SUBTOT.  
/ NO NO

TIPO STAMPA PAG. - CONTROL B/C  
BOLD NO

N. CIFRE - RICERCA ARTIC.  
5 COD

BC W. : 29/29/29/29/29/29/29/29/29  
BC PR: 27/27/27/27/27/27/27/27/27

FATTURA: NUM. - PREFIX - SUFFIX  
000000

OPERAT: ATTIVA-CHANGE TYPE-STAMPA  
10 0 NO

CASSETTO: APERTURA - AVVISO  
SI NO

PROMOZ. # - CON(ARTIC.)# - SC-PZ#

01	00	00
02	00	00
03	00	00
04	00	00
05	00	00
06	00	00
07	00	00
08	00	00
09	00	00
10	00	00

-----

**PARAMETRI PERIFERICHE**

COM 1: BAUDRATE-TIPO PERIFERICHE  
115200 NON USAT

COM 2: BAUDRATE-TIPO PERIFERICHE  
9600 <BARCODE>

-----

**PARAMETRI GENERALI**

CONTRASTO STAMPA - UNITA VENDITA  
05 <0 01>

TRAINING MODE - LIN. STAMPA PROT.  
NO 30

NON KUFF. PROTOC. - SPAZIO INTERL.  
NO 06

SCADENZA VERIF. 00/00/0000 00:00  
VERIFICA COMMENTI:

-----

**FATTURA EMITTENTE**

C.F. -11:  
TAX COD. :  
DENOMINAZIONE:  
NOME:  
COGNOME:  
INDIRIZZO:  
INDIR. NUM. :  
CAP:  
COMUNE:  
PROVINCIA.:

-----

**PARAMETRI SERVIZI**

ATTIV: SERV.-SERV. FAT-SERV. SCONT  
SI NO NO

ENDPOINT-URL del SISTEMA A.E. :  
AREA DI TEST  
CHIAVE PRIVATA: OK  
SCADENZA CERT. DISPOS: 13/12/2022  
ATTIVATA IL: 18/12/2019  
MESSA IN SERVIZIO IL: 18/12/2019  
TECNICO C.F. : PLAPL01A41H501C  
LABORATORIO: 01234567897  
GESTORE:  
STATO: REGISTRATORE TELEMATICO  
MATICOLA: 8A

-----

**PARAMETRI ETHERNET**

ETHERNET ENABLED  
NET PROTOCOL: TCP  
DHCP ON- IP : 192.168.100.79  
REMOTE IP : 0.0.0.0  
TCP PORT : 9101  
GATEWAY : 192.168.100.1  
PRIM. DNS SERVER : 192.168.100.1  
SEC. DNS SERVER : 0.0.0.0  
MASK : 255.255.255.0  
MAC ADDRESS: 00 0E 6E 03 88 71  
PROTOCOL IN ETHERNET: NO  
www.google.com CON.OK REPLY:4/4

-----



# Stampe di lettura della memoria permanente di riepilogo

>periodico da z a z (lettura della memoria permanente di riepilogo)

>cer scadenza

```
*** DOCUMENTO GESTIONALE ***

RAGIONE SOCIALE
VIA E NUMERO CIVICO
CAP - PAESE (PROVINCIA)
P. I. :
C. F. :
TEL. :012 0123456789

-----
DOCUMENTO REPORT
DISTINTA DETTAGLIATA
DISTINTA PERIODO
MEMORIA PERMANENTE DI RIEPILOGO
8AMPD100001
-----
ORA DATA #          06/08/2017
A DATA #           07/08/2017
ORA Z #              104
A Z #                105
Z NUM 0104          G. E. NUM 001
06/08/2017 11:57
VENDITE SC. FISCALI 0,00
N. SCONTRINI FISCALI 1
DOCUMENTI CLASSE II 0,00
N. DOCUM. CLASSE II 0
NOTA DI CREDITO 0,00
N. NOTE DI CREDITO 0
SIGILLO FISCALE #
87CC57E1C76C573E86CC
049836F81B621AF03703

-----
INIZIO MODO REGISTR. TELEMATICO
-----
INIZ. MOD:          #00002
06/08/2017 12:10
Z NUM 0105          M. D. D. NUM 002
07/08/2017 12:23
VENDITE 4,36
N. DOCUMENTI COMMERC. 3
DOCUMENTI CLASSE II 0,00
N. DOCUM. CLASSE II 0
RESO MERCE 0,00
ANNULLI 0,00
N. RIPRISTINI #002
DATA RIPRISTINO 07/08/2017 12:11
SIGILLO FISCALE #
BEF9970140EAC1278387
19886084C3441771EEBB

-----
TOT. VENDITE 4,36
TOT. N. SC. FISC. +DOC. COMM. #000004
TOT. DOCUM. CLASSE II 0,00
N. DOCUM. CLASSE II #000000
TOT. RESO MERCE +
TOT. NOTA DI CREDITO 0,00
TOTALE ANNULLI 0,00
-----
DOC. GESTIONALE N. 0134-000010
12/09/2017 14:56
ARRIVEDERCI E GRAZIE
*** DOCUMENTO GESTIONALE ***
```

```
*** DOCUMENTO GESTIONALE ***

RAGIONE SOCIALE
VIA E NUMERO CIVICO
CAP - PAESE (PROVINCIA)
P. I. :
C. F. :
TEL. :012 0123456789

-----
DISTINTA - X
INFORMAZIONI CERTIFICATO
-----
VALIDO DA 07/08/2017 10:09
VALIDO FINO 07/08/2025 10:09
DOC. GESTIONALE N. 0134-000002
12/09/2017 13:49
*** DOCUMENTO GESTIONALE ***
```

Periodo di  
validità del  
certificato  
dispositivo che  
è cablato nella

MPDR  
==>

Parametri di richiesta del report di lettura della MPDR

Numero di azzeramento e numero DGFE  
Data e ora

Totale delle vendite con scontrino fiscale  
n. scontrini fiscali

Totale delle vendite con fattura

Numero totale di fatture emesse nel giorno

Totale di pratiche di reso emesse nel giorno

Numero totale di pratiche di reso emesse nel giorno

Codice di controllo dei dati giornalieri

Marcatura della data di passaggio da misuratore fiscale a  
Registratore Telematico

Marcatura di inizio nuova MPDD (DGFE)

Numero di azzeramento giornaliero  
Data e ora

Totale delle vendite con 'documento comm.di vendita o p.'  
n. documenti commerciali

Totale delle vendite giornaliere con documento fattura

Numero totale di fatture emesse nel giorno

Totale dei 'documenti emessi per reso merce' nel giorno

Totale dei 'documenti emessi per annullamento' nel giorno

Numero totale di eventuali ripristini

Data e ora del ripristino

Codice di controllo dei dati del giorno

## >PROGRAMMAZIONE

Dal modo di PROGRAMMAZIONE sono disponibili diverse funzioni necessarie per personalizzare l'apparecchio Registratore telematico per l'esercente.

Nota: per accedere ad alcune operazioni di programmazione si dovrà eseguire prima l'azzeramento fiscale e/o l'azzeramento periodico, e accedere con l'operatore con diritti di tipo ADMIN. Si raccomanda di avvalersi del tecnico abilitato dall'agenzia delle entrate del concessionario di AP.esse al fine di ottenere eventuali chiarimenti e assistenza.

Per selezionare il modo operativo "PROGRAMMAZIONE", eseguire la sequenza qui descritta:

- da qualsiasi posizione funzionale dell'apparecchio premere il tasto "CHIAVE" , fino a ">PROGRAMMAZIONE";
- confermare la selezione per mezzo del tasto "CONTANTI" ;
- per selezionare una funzione dal sotto-menu utilizzare il tasto "freccia destra" o "freccia sinistra" e confermare con il tasto "CONTANTI" .

Elenco delle funzioni disponibili come visualizzato nel menu:

### ARTICOLI

Una parte della memoria è dedicata agli articoli (PLU) che possono essere richiamati con la sequenza [CODICE] [TASTO PLU] e "CONTANTI" o anche per mezzo di un lettore di codici a barre. Alcuni PLU possono essere associati ad uno o più tasti in tastiera (PLU diretti). **Avviso: associare all'articolo PLU il reparto applicabile per aliquota iva e 'Natura'.**

DEFINIZIONE SUL VISORE LCD	DESCRIZIONE DELLA FUNZIONE PROGRAMMABILE
<b>&gt;ARTICOLI   BARCODE   N.ARTICOLO   premere sul tasto freccia "&gt;" per procedere</b>	
<b>Codice articolo</b>	Selezione del codice articolo desiderato
<b>Descrizione art.</b>	programma la descrizione dell'articolo di 20 caratteri
<b>Prezzo di Vendita</b>	Programma il prezzo (prezzo 1 e prezzo 2)
<b>Reparto</b>	Numero di reparto dove l'articolo (PLU) accumula le vendite. <b>Avviso L'articolo prende l'aliquota IVA e quando applicabile la 'natura' dal numero di reparto programmato in questo parametro.</b>
<b>Pr.Vendita Massimo</b>	Programma il limite massimo di prezzo
<b>Stock Articolo</b>	Aggiorna la quantità di stock
<b>Prezzo Libero</b>	Seleziona il prezzo di vendita libero oltre al prezzo esclusivo
<b>Prezzo diretto</b>	Selezione del prezzo di vendita attivo
<b>Attivo</b>	Attiva / disattiva l'articolo
<b>Vend.Peso/Pacchi</b>	Decrementa un pezzo dalla quantità di stock
<b>Concl. Aut. scontrino</b>	Seleziona la conclusione automatica con pagamento contanti

DEFINIZIONE SUL VISORE LCD	DESCRIZIONE DELLA FUNZIONE PROGRAMMABILE
<b>Altezza doppia</b>	Evidenzia l'articolo con stampa in doppia altezza
<b>Stampa Reparto</b>	Stampa la descrizione del reparto collegato all'articolo
<b>Attivo Promoz.</b>	Attiva e seleziona il codice della promozione da collegare all'articolo
<b>Cancella artic.</b>	cancella l'articolo dalla memoria
<b>Conferma Modif.</b>	Consente di abbandonare le modifiche apportate durante la programmazione

## REPARTI

DEFINIZIONE SUL VISORE LCD	DESCRIZIONE DELLA FUNZIONE PROGRAMMABILE												
<b>Codice Reparto:</b>	Selezione del reparto dal numero 1 al numero 60.												
<b>Descriz. reparto:</b>	Programma la descrizione del reparto fino a 20 caratteri.												
<b>Aliquota iva:</b>	<p>Programma nel reparto il codice aliquota IVA (dal n. 1 al n. 5) :</p> <table border="1"> <thead> <tr> <th>Codice da programmare 1,2,3,4 o 5 . vedere la tabella IVA per l'aliquota corrispondente:</th> <th>In caso di aliquota a valore zero programmare anche il campo NATURA selezionando delle sei tipologie previste (n1-n6):</th> </tr> </thead> <tbody> <tr> <td>1 = IVA -A</td> <td>(N1 ...N6)</td> </tr> <tr> <td>2 = IVA -B</td> <td>(N1 ...N6)</td> </tr> <tr> <td>3 = IVA -C</td> <td>(N1 ...N6)</td> </tr> <tr> <td>4 = IVA -D</td> <td>(N1 ...N6)</td> </tr> <tr> <td>5 = IVA -E</td> <td>(N1 ...N6)</td> </tr> </tbody> </table>	Codice da programmare 1,2,3,4 o 5 . vedere la tabella IVA per l'aliquota corrispondente:	In caso di aliquota a valore zero programmare anche il campo NATURA selezionando delle sei tipologie previste (n1-n6):	1 = IVA -A	(N1 ...N6)	2 = IVA -B	(N1 ...N6)	3 = IVA -C	(N1 ...N6)	4 = IVA -D	(N1 ...N6)	5 = IVA -E	(N1 ...N6)
Codice da programmare 1,2,3,4 o 5 . vedere la tabella IVA per l'aliquota corrispondente:	In caso di aliquota a valore zero programmare anche il campo NATURA selezionando delle sei tipologie previste (n1-n6):												
1 = IVA -A	(N1 ...N6)												
2 = IVA -B	(N1 ...N6)												
3 = IVA -C	(N1 ...N6)												
4 = IVA -D	(N1 ...N6)												
5 = IVA -E	(N1 ...N6)												

**Avviso importante: la programmazione di fabbrica delle aliquote IVA corrisponde a: IVA-A 4%, IVA-B 10%, IVA-C 22%, IVA-D 0% ed IVA-E 0%; mentre i reparti sono associati alle aliquote IVA secondo la seguente tabella. E' importante prima di utilizzare l'apparecchio modificare la programmazione di fabbrica per eseguire le associazioni reparto-IVA-natura che sono applicabili per la vostra attività.**

REP# IVA	REP# IVA	REP# IVA	REP# IVA
1 A	16 D (n1)	31 D (n1)	46 D (n1)
2 B	17 D (n1)	32 D (n1)	47 D (n1)
3 C	18 D (n1)	33 D (n1)	48 D (n1)
4 D (N1)	19 D (N1)	34 D (N1)	49 D (N1)
5 E (N1)	20 D (N1)	35 D (N1)	50 D (N1)
6 D (N1)	21 D (N1)	36 D (N1)	51 D (N1)
7 D (N1)	22 D (N1)	37 D (N1)	52 D (N1)
8 D (N1)	23 D (N1)	38 D (N1)	53 D (N1)
9 D (N1)	24 D (N1)	39 D (N1)	54 D (N1)
10 D (N1)	25 D (N1)	40 D (N1)	55 D (N1)
11 D (N1)	26 D (N1)	41 D (N1)	56 D (N1)
12 D (N1)	27 D (N1)	42 D (N1)	57 D (N1)

<i>DEFINIZIONE SUL VISORE LCD</i>	<i>DESCRIZIONE DELLA FUNZIONE PROGRAMMABILE</i>												
	<table border="1"> <tr> <td>13 D (N1)</td> <td>28 D (N1)</td> <td>43 D (N1)</td> <td>58 D (N1)</td> </tr> <tr> <td>14 D (N1)</td> <td>29 D (N1)</td> <td>44 D (N1)</td> <td>59 D (N1)</td> </tr> <tr> <td>15 D (N1)</td> <td>30 D (N1)</td> <td>45 D (N1)</td> <td>60 D (N1)</td> </tr> </table>	13 D (N1)	28 D (N1)	43 D (N1)	58 D (N1)	14 D (N1)	29 D (N1)	44 D (N1)	59 D (N1)	15 D (N1)	30 D (N1)	45 D (N1)	60 D (N1)
13 D (N1)	28 D (N1)	43 D (N1)	58 D (N1)										
14 D (N1)	29 D (N1)	44 D (N1)	59 D (N1)										
15 D (N1)	30 D (N1)	45 D (N1)	60 D (N1)										
<b>Prezzo Vendita:</b>	programma il prezzo di vendita diretto												
<b>Pr.Vendita Mass:</b>	Programma il limite massimo del prezzo di vendita, il controllo avviene esclusivamente per gli importi digitati dall'operatore sulla tastiera (prezzo libero)												
<b>Prezzo libero</b>	Attiva il reparto per la vendita diretta a prezzo libero e diretto												
<b>Prezzo Diretto</b>	Selezione del prezzo di vendita attivo (prezzo 1 o prezzo 2)												
<b>Attivo:</b>	Attiva / disattiva il reparto												
<b>Vend.Peso/Pacch:</b>	Decremento di un pezzo dal contatore delle quantità del reparto												
<b>Fine Scontrino:</b>	Selezione della conclusione automatica dello scontrino per contanti												
<b>Altezza Doppia:</b>	Evidenzia il reparto con stampa in doppia altezza												
<b>Categoria:</b>	Associa il reparto a una delle 20 categorie disponibili												
<b>&gt;VEND.DIST.AUTOM</b>	Selezione possibile: Sì oppure NO. In caso di selezione (Sì) il reparto può essere usato per dichiarare gli incassi da distributore automatico, quando applicabile con la vostra attività commerciale. Un controllo software (ERR18) segnala eventuali errori per tentato utilizzo misto con reparti destinati alla vendita/prestazione. La registrazione di incassi da distributore automatico deve essere conclusa con il tasto contante.												

## **PARAMETRI DI VENDITA**

<i>DEFINIZIONE SUL VISORE LCD</i>	<i>DESCRIZIONE DELLA FUNZIONE PROGRAMMABILE</i>
<b>Valore vend. Massimo:</b>	Programma il limite di prezzo massimo per reparti ed articoli
<b>Quant. Vend. Massimo:</b>	Programma il limite di quantità massima per reparti ed articoli
<b>Valor.Ricev.Mas:</b>	Programma il limite massimo del totale della transazione
<b>Giorn.Vend.Mas:</b>	Controllo sul limite del totale giornaliero
<b>Stampa art.vend:</b>	Attiva la stampa del contatore dei pezzi sullo scontrino
<b>Stampa Barcode:</b>	Attiva la stampa del codice dell'articolo
<b>Stampa Aliquote:</b>	Stampa del riferimento IVA in lettere o in percentuale (vedi fattura)
<b>Numero cassa:</b>	Programma il numero cassa
<b>Descriz. Cassa:</b>	Programma la descrizione della cassa.
<b>Controllo saldo:</b>	Attiva il controllo di quantità di stock negativa sugli articoli
<b>Controllo B/C:</b>	Attiva la lettura dei codici bilancia, con possibilità di gestione del codice prodotto su 5 o 7 cifre e la possibilità di programmare fino a 9 prefissi per i codici con informazione "peso" e altrettanti per i codici con informazione "prezzo".
<b>Anal.Iva Ricev.:</b>	Stampa imponibile e imposta nel documento

<b>DEFINIZIONE SUL VISORE LCD</b>	<b>DESCRIZIONE DELLA FUNZIONE PROGRAMMABILE</b>
<b>Operat.Attivi:</b>	Definisce il numero di operatori attivi, da 1 a 10 e la modalità di inserimento 0,1 o 2. La selezione 0 attiva un singolo operatore senza obbligo di input di password, la selezione 1 e 2 richiedono l'inserimento della password, dopo la chiusura giornaliera e per la selezione 2 anche dopo ogni transazione
<b>Apertura casset:</b>	Selezione del cassetto attivo: (sì) NO; selezione del momento per l'apertura <fine scontrino>,<apertura scontrino>,<tasto di pagamento>, inoltre può essere attivata la segnalazione acustica in corrispondenza del momento di apertura del cassetto: AVVISO CASSETTO Sì (NO).
<b>Scont.Aper.Cass:</b>	Attiva la stampa di un documento gestionale e conta le aperture del cassetto .
<b>Tasto CRED-SEL:</b>	Attiva la selezione del tipo di pagamento tramite menu a scorrimento (vedere anche la selezione "CREDITI" / NEL MENU" alla tabella PAGAMENTI).
<b>Tipo Stampa Pag:</b>	Selezione del font per il totale della transazione : <b>BOLD</b> (grassetto) o DOPPIA ALTEZZA
<b>Ricerca Articol:</b>	Seleziona la ricerca dell'articolo con codice breve numerico da 1 a 50000 o con codice alfanumerico da 15 cifre (input manuale del codice a barre).
<b>N. Fattura</b>	Programma il numero iniziale per il documento fattura: <i>per iniziare con la stampa della fattura n. 000001 programmare zero, la procedura richiede la conferma per due volte consecutive. <b>Avviso: la programmazione di un numero precedente non è ammessa durante il medesimo anno solare. La prima fattura del nuovo anno solare propone in automatico la programmazione del nuovo numero iniziale.</b></i>
<b>Pref. Fattura:</b>	Programma di un eventuale prefisso di tre caratteri, che può essere stampato a sinistra del numero del documento fattura
<b>Suffis. Fattura</b>	Programma del suffisso (anno) dopo il numero della fattura
<b>Prog.Promozioni:</b>	Programma fino a 10 tipologie di promozione:  impostazione di fabbrica valida per tutte le promozioni con (artic.)# 0 sc-pz 0 (promozione non attivata)  esempio di programmazione per una promozione di tipo "3 x 2": con (artic.)# 3 sc.pz 1 (ogni tre pezzi uno viene scontato)
<b>Check Re. Total</b>	Controllo del sottotale dello scontrino per le operazioni comandate via protocollo di comunicazione.
<b>CMD VOID MODE</b>	L'operazione di correzione "storno per rettifica " è ammessa sugli articoli o in alternativa sul sottotale dello scontrino
<b>Scontr. QR CODE</b>	Stampa del codice QR CODE:contenente matricola, scontrino n., data, ora e totale. Programmazione: attivazione QR CODE (sì/no) , QR CODE DATI(max 64 cr, default vuoto), QR CODE ID(default matricola, programmabile fino a 15 cr)
<b>FATT.EMITTENTE</b>	Programmazione dei campi del CONCESSIONARIO (emittente) per la trasmissione dei DATI FATTURA (la funzione di trasmissione dei dati fattura non è disponibile).

### **PARAMETRI STAT.**

(stampe programmate di resoconti statistici, di vendita e azzeramento-vendite PLU)

DEFINIZIONE SUL VISORE LCD	DESCRIZIONE DELLA FUNZIONE PROGRAMMABILE
<b>Reparto in X:</b>	Attiva la stampa delle vendite giornaliere dei reparti nel rapporto "TOTALE GIORNALIERO-X"
<b>Azzer. Artic. Z:</b>	Attiva l'azzeramento delle vendite dei PLU dopo la chiusura della giornata (azzeramento)
<b>Vendite dopo Az:</b>	Attiva la funzione di accesso automatico al menu VENDITE dopo il comando di chiusura della giornata (azzeramento)
<b>Reparti in Z:</b>	Attiva il comando automatico di stampa delle vendite giornaliere (scontrini e fatture) dopo la stampa della chiusura della giornata (azzeramento)
<b>Iva in Z:</b>	Attiva il comando automatico di stampa dei totali di giornata di imponibile e imposta relativi alle vendite della giornata. La stampa viene attivata dalla chiusura della giornata (azzeramento)
<b>CTRL Cassa in Z:</b>	Attiva il comando automatico di stampa del resoconto giornaliero dei movimenti di totali di pagamento, di entrate (incassi) e di prelievi. La stampa viene attivata dalla chiusura della giornata (azzeramento)
<b>SCON/AUM IN Z</b>	Attiva il comando automatico di stampa del resoconto giornaliero di sconti e maggiorazioni
<b>ALLARME ORARIO</b>	Programmazione del messaggio orario di avviso di eseguire la chiusura giornaliera
<b>VENTILAZIONE IVA</b>	Eseguire prima la chiusura giornaliera. <b>AVVERTENZA:</b> la selezione (sì) attiva trasmissione dei dati COR10 in regime di 'ventilazione IVA' e ne viene data evidenza nella stampa disponibile attivando il successivo parametro.
<b>DATI TR. XMLCOR10</b>	<u>Stampa di controllo facoltativa, in unione con la relativa chiusura giornaliera, riporta i campi più rilevanti che sono trasmessi con il file xml COR10.</u>
<b>APPENDICE PAG.</b>	Stampa regolarmente l'appendice con le forme di pagamento nel dettaglio, la stampa dell'appendice è obbligatoria e si attiva comunque in automatico, solo nei casi previsti dalla normativa cogente.

## PARAMETRI PERIF.

DEFINIZIONE SUL VISORE LCD	DESCRIZIONE DELLA FUNZIONE PROGRAMMABILE
<b>Set Serial Port:</b>	<p><b>Definisce i parametri di comunicazione della porta USB (V.COM) &lt;USB&gt; Serial Port # 1</b>            BAUD RATE: 2400, 9600, 19200, 28800, 57600, <b>115200</b> (default), 230400;            TIPO PERIFERIC. : attiva/disattiva <b>CMD protocol</b> (default, protocollo di comunicazione)  <i>default: 115200, CMD PROTOCOL</i></p>
	<p><b>Definisce i parametri di comunicazione della porta seriale &lt;com1&gt; &lt;com 1&gt; Serial Port # 2</b>            BAUD RATE: 2400, <b>9600</b> (default), 19200, 28800, 57600, 115200, 230400;            TIPO PERIFERIC. : <b>BAR CODE</b>, CMD protocol (protocollo di comunicazione )  <i>default: 9600, BARCODE</i></p>
<b>USB TYPE</b> <b>(riservato al tecnico abilitato)</b>	<p><b>Riservato al tecnico abilitato per la connessione con dispositivi di input e di memorizzazione</b></p> <p>USB HID : KEYB. : riservato al tecnico, connessione di una tastiera di programmazione            USB HID : BAR.SC.: riservato al tecnico, per la connessione di un lettore per codice CF dalla TS            USB HID : STORAGE: riservato al tecnico per operazioni di aggiornamento            USB HID : DISABLE: porta disattivata</p>

## PARAMETRI GEN.

DEFINIZIONE SUL VISORE LCD	DESCRIZIONE DELLA FUNZIONE PROGRAMMABILE
<b>&gt;PARAMETRI GEN.</b>	<b>Avviso: informazioni riservate al tecnico installatore</b>
<b>CONTRASTO STAMP:</b>	Regola il contrasto di stampa, da 1 a 10 (default 3)
<b>UNITA' VENDITA:</b>	Seleziona la digitazione manuale della virgola decimale: selezione virgola automatica<0.01>, selezione virgola manuale <1.00>
<b>PARAM. INIZIALI:</b>	Avviso: menu riservato al tecnico abilitato per il ripristino al settaggio di programmazioni di fabbrica, per upload delle pagine web.
<b>ATTIVAZ. M.F.:</b> <b>(* riservato al tecnico)</b>	<b>Riservato al tecnico: inizializzazione fiscale dell'apparecchio</b> <b>Avviso: dopo la fiscalizzazione se necessario programmare la tabella IVA, vedere PROGRAMMAZIONE e ALIQUOTA IVA</b>
<b>LIN.STAMPA PROT:</b>	Dimensione della memoria per la stampa via protocollo di comunicazione: da 1 a 80 righe di comando; programmazione raccomandata 30
<b>TRAINING MODE:</b> <b>(*)</b>	Funzione disponibile solo dallo stato di Registratore di Cassa: Attiva la modalità autoapprendimento, riservato per prove tecniche. Eseguire la chiusura giornaliera per attivare/disattivare la funzione training mode.
<b>TRAINING MODE:</b> <b>(*) DEMO MODE:</b>	Funzione disponibile solo dallo stato di RT e solo dopo aver inviato l'evento 00601: Attiva la modalità autoapprendimento, riservato anche per prove tecniche. Eseguire la chiusura giornaliera per attivare/disattivare la funzione training mode.
<b>VERIF. SCADENZA:</b>	Programmazione della data di scadenza della verifica periodica. La funzione prevede la visualizzazione e la stampa di un messaggio di preavviso con anticipo di 30 giorni. Alla data di scadenza può essere associato un messaggio di promemoria per il cassiere, stampato su tre righe da 32 caratteri. Il messaggio di preavviso viene stampato dopo l'azzeramento.
<b>SPAZIO INTERLIN:</b>	Definisce l'altezza dello spazio di interlinea, da 4 a 10 (default 6)
<b>KB BUZZER</b>	Attiva l'avviso acustico alla pressione dei tasti
<b>ESPORTA RT FILES</b>	Connettere una memoria USB per scaricare eventuali file dei corrispettivi (COR10) e per inoltrarli al sistema AE con un dispositivo esterno. Avviare la funzione <b>&lt;NON TRASMESS&gt;</b> ATTENDERE il messaggio >ESPORTA RT FILE e quindi spegnere e rimuovere la PENDRIVE.
<b>UPGRADE FIRM.</b>	Riservato al tecnico abilitato dalla AE
<b>EJFMFILEUSB</b>	Riservato al tecnico abilitato dalla AE

Esempio di scontrino in modalità autoapprendimento "TRAINING MODE" →

**Avviso: per riprendere la modalità fiscale eseguire l'azzeramento quindi selezionare la funzione "TRAINING MODE" e impostare (NO).**

(\*)funzione riservata per il tecnico, non disponibile quando l'apparecchio è in modalità di REGISTRATORE TELEMATICO

**(\* riservato al tecnico) il menu è riservato al tecnico abilitato dalla Agenzia delle Entrate. Menu di programmazione per l'attivazione fiscale dell'apparecchio. In seguito all'attivazione della memoria permanente di riepilogo, quando necessario provvedere alla programmazione della tabella IVA ed all'associazione delle aliquote IVA ai reparti e ad eventuali PLU.**

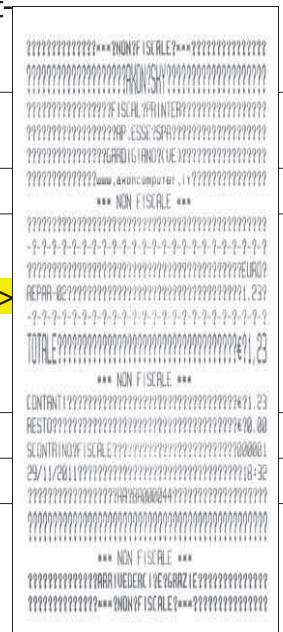

## ETHERNET

Attivare la porta Ethernet per accedere alle seguenti programmazioni

Avviso: per la trasmissione telematica dei corrispettivi la porta ethernet deve essere sullo stato (Si).

DEFINIZIONE SUL VISORE LCD	DESCRIZIONE DELLA FUNZIONE PROGRAMMABILE
<b>DHCP:</b>	Con il protocollo di configurazione IP dinamico attivato (si) anche i seguenti parametri <sup>(1)</sup> verranno programmati in automatico: Gateway, DNS e SubNetMASK.
<b>NET PROTOCOL:</b>	Selezione del protocollo per applicazioni 'locali' UDP (default) oppure TCP <sup>(2)</sup>
<b>PROTOCOL IN ETH?:</b>	Selezione per la porta di comunicazione per applicazioni 'locali' , RS232 (default) oppure Ethernet.
<b>SET IP ADDRESS:</b>	selezione dell'indirizzo IP del registratore telematico <sup>(1)</sup>
<b>SET REMOTE IP:</b>	selezione esclusiva dell'indirizzo IP dal quale il registratore telematico accetta eventuali comandi strutturati come previsto nel protocollo di comunicazione proprietario
<b>COM. PORT</b>	selezione del numero di porta di comunicazione UDP/TCP con il registratore telematico per eventuali applicazioni software (default 9102) <sup>(3)</sup>
<b>WEBSOCKET PORT</b>	selezione del numero di porta di comunicazione WEBSOCKET con il registratore telematico per eventuali applicazioni software (default 9101)
<b>GATEWAY</b>	Selezione del l'indirizzo GATEWAY <sup>(1)</sup>
<b>PRIMARY DNS</b>	selezione dell'indirizzo primario DNS <sup>(1)</sup>
<b>SECONDARY DNS</b>	selezione dell'indirizzo secondario DNS <sup>(1)</sup>
<b>MASK</b>	selezione della SUBNETMASK <sup>(1)</sup>
<b>INACTIVITY WDT</b>	conclusione in automatico di emergenza, per concludere una eventuale transazione lasciata in sospeso dalla applicazione software di comando per la stampa dei documenti fiscali. E' possibile attivare il controllo automatico e programmare un ritardo in secondi. Inoltre è possibile definire se la transazione sarà annullata per rettifica totale o conclusa per pagamenti in contanti.
<b>END REC.TIMEOUT</b>	Selezione del tempo di attesa in secondi (timeout), prima di accettare nuovi comandi per la stampa di un nuovo documento.
<b>PRINT SETTING</b>	stampa del resoconto dei parametri di programmazione di questa sezione. Il comando può essere utilizzato per controllare il numero IP assegnato al registratore dal router.

<sup>(2)</sup><sup>(3)</sup>Avviso selezionare TCP e 9101 per la comunicazione con l'applicazione di esportazione di una copia dei file xml, non ancora trasmessi dal registratore telematico al sistema AE.

## FTP SERVER

DEFINIZIONE SUL VISORE LCD	DESCRIZIONE DELLA FUNZIONE PROGRAMMABILE
<b>ATTIVAZIONE FTP</b>	Per attivare selezionare FTP ENABLE su (Si)
<b>NOME UTENTE</b>	Per programmare un nuovo nome utente
<b>PASSWORD</b>	Per visualizzare e programmare una nuova password
<b>DISCON.TIMEOUT</b>	Time out di disconnessione ftp, programmabile in secondi



## WEB SERVER

<b>DEFINIZIONE SUL VISORE LCD</b>	DESCRIZIONE DELLA FUNZIONE PROGRAMMABILE
<b>ENABLE WEB SERVER</b>	Per attivare selezionare WEB ENABLE su (Sì)
<b>NOME UTENTE</b>	Per programmare un nuovo nome utente
<b>PASSWORD</b>	Per programmare una nuova password
<b>SET REMOTE IP</b>	Per selezionare un indirizzo IP esclusivo di accesso. DEFAULT 0.0.0.0
<b>WEB SOCKET PORT</b>	selezione del numero di porta: default numero porta 9102

## OPERATORI

<b>DEFINIZIONE SUL VISORE LCD</b>	DESCRIZIONE DELLA FUNZIONE PROGRAMMABILE		
<b>&gt;Operatori</b>	<i>Password di fabbrica operatori: 1,2,...10; tipo op.1 = ADMIN, op.2-10 = USER</i>		
<b>OPERATORE 0</b>	inserire il numero operatore da programmare e premere contanti		
<b>Nome operatore</b>	Programma il nome dell'operatore, default 'OPERATORE – 01,02... 10'		
<b>Codice Accesso</b>	Programma la password di accesso Avviso: annotare eventuali password -default 0001, 0002 ... 0010.		
<b>Autorizz.Progr</b>	<b>user</b>	<b>s.user</b>	<b>Admin</b>
	<b>Tipo Operatore</b>	<i>Programmazione tipo utente: USER, SUPER USER o ADMIN</i>	
-	o	o	<b>Aut.Prog.Artic</b> <i>accesso per la programmazione di articoli(plu)</i>
-	o	o	<b>Aut.Prog.Repart</b> <i>accesso per la programmazione di reparti</i>
-	o	o	<b>Aut.Camb.Aliquo</b> <i>accesso per la programmazione di aliquote IVA(ABCDE)</i>
-	o	o	<b>Aut.Prog.Intest</b> <i>accesso per la programmazione dell'intestazione</i>
-	o	o	<b>Aut.Prog.SC/AUM</b> <i>accesso per la programmazione di sconti e maggiorazioni</i>
-	o	o	<b>Aut.Prog.Pagam</b> <i>accesso per la programmazione di forme pagamenti</i>
o	o	o	<b>Z autorizzato</b> <i>accesso per l'azzeramento di chiusura giornaliera</i>
-	o	o	<b>X Autorizzato</b> <i>accesso per eseguire comandi di stampe statistiche</i>
o	o	o	<b>Autor.Correz</b> <i>accesso per eseguire comandi di annullo</i>
o	o	o	<b>Autor.Reso Merc</b> <i>accesso per resi con sostituzione del prodotto (no modo rt)</i>
-	o	o	<b>Autor.Note Cred</b> <i>accesso per emissione di "doc.commerciali per reso-merce"</i>
o	o	o	<b>Autor.SCON/AUM.</b> <i>accesso per eseguire comandi di sconto e o maggiorazione</i>
o	o	o	<b>Aut. INCAS/PREL</b> <i>accesso per eseguire comandi di Entrate (incassi) e Prelievi</i>
-	o	o	<b>Tutte le Funzioni</b> <i>accesso a tutte le funzioni</i>
-	o	o	<b>Accesso Program</b> <i>accesso al menu di programmazione</i>
-	o	o	<b>Accesso Statist</b> <i>accesso al menu statistiche</i>
o	o	o	<b>Accesso Vendite</b> <i>accesso al menu vendite</i>
-	o	o	<b>Autor.Annullamen</b>
-	-	o	<b>Servizi</b>

## CLIENTI

**La programmazione riservata al supporto tecnico.** La memoria CLIENTI è riservata esclusivamente per la memorizzazione dei dati del cliente necessari all'intestazione della fattura.

DEFINIZIONE SUL VISORE LCD	DESCRIZIONE DELLA FUNZIONE PROGRAMMABILE
<b>NOME CLIENTE</b>	programma il codice fiscale del cliente esempio C.F.: 01234567897
<b>CODICE CLIENTE</b>	programma il codice breve per richiamare il cliente
<b>STAMPA COD.CLI.</b>	stampa del codice del cliente con codice a barre
<b>COMMENTI</b>	Programma la descrizione anagrafica del cliente, fino a 9 righe da 32 caratteri

## PAGAMENTI

DEFINIZIONE SUL VISORE LCD	DESCRIZIONE DELLA FUNZIONE PROGRAMMABILE
<b>COD.PAGAMEN.#</b>	inserire il codice del pagamento da programmare e usare per confermare il tasto "CONTANTI". Si possono programmare fino a 10 tipi di forme di pagamento.
<b>DESCR.PAGAMENTI:</b>	Programmazione della descrizione del pagamento. <b>Avviso:</b> programmare anche l'ultimo parametro " TIPO CO-EL-NR" per selezionare il tipo CONTANTE o ELETTRONICO o NON RISCOSSO.
<b>ABBREVIAZIONE:</b>	Programma una descrizione sintetica del pagamento, per alcuni report statistici
<b>PAGAMENT.ATTIVO:</b>	Attiva/Disattiva la funzione di pagamento
<b>COMMENTI:</b>	Programma una eventuale seconda riga di descrizione, fino a 30 caratteri, esempio "pagamento con carta fedeltà"
<b>AUTOR. RESTO:</b>	Attiva/disattiva la possibilità di calcolare il resto
<b>TOTALE PARZIALE:</b>	Attiva la stampa automatica del sub totale
<b>AUTOR.ENTRATE</b>	La forma di pagamento è autorizzata per il deposito di denaro nel cassetto di inizio giornata
<b>AUTOR.PRELIEVI</b>	La forma di pagamento è autorizzata per le uscite di denaro dal cassetto .
<b>OBBL.CALC.RESTO:</b>	Attiva/disattiva il calcolo del resto obbligatorio
<b>SCON./AUM.AUTOM:</b>	Collega il pagamento ad una funzione di maggiorazione o sconto sul subtotale della transazione.
<b>PAG.SELEZION.T2:</b> (la funzione di pagamento #2)	<p><u>Riservato: opzione a pagamento</u></p> <p>Funzione NEL MENU? Seleziona il "pagamento" come disponibile nella lista accessibile tramite il tasto prefissato "totale #2 (CREDITI)"; la selezione avviene scorrendo con i tasti freccia e usando il tasto contanti per selezionare la forma di pagamento desiderata. <i>nota:il pagamento può essere selezionato in base della descrizione sintetica (abbreviazione)</i></p>
<b>TIPO CO-EL-NR</b>	Selezionare la tipologia tra ELETTRONICO, NON RISCOSSO e CONTANTI in funzione del nome assegnato alla funzione di pagamento.

## SCONTI / AUMENTI

DEFINIZIONE SUL VISORE LCD	DESCRIZIONE DELLA FUNZIONE PROGRAMMABILE
<b>N.SCO/AUM:</b>	Inserire il codice di sconto o maggiorazione per programmare , fino a dieci tipologie di sconto o maggiorazione
<b>Descr.Scon/Aum:</b>	Programma la descrizione dello sconto o della maggiorazione
<b>Sconto/Aumento:</b>	Seleziona la funzione di sconto o maggiorazione
<b>Importo/Percen:</b>	Selezione del calcolo, in percentuale o a valore
<b>Vend./Tot Parz:</b>	Selezione del calcolo, sul totale parziale o sull'articolo
<b>Attivo Sco/Aum:</b>	Attiva/disattiva la funzione di sconto o maggiorazione

DEFINIZIONE SUL VISORE LCD	DESCRIZIONE DELLA FUNZIONE PROGRAMMABILE
<b>Imp. Scont/Aum:</b>	Programma il valore automatico della funzione (valore o percentuale)
<b>Importo Mass:</b>	Programma il limite massimo accettabile (valore )
<b>Percent. Mass:</b>	Programma il limite massimo accettabile (percentuale)

## CATEGORIA

La categoria è utilizzata per raggruppare le vendite eseguite sui reparti al fine di eventuali report statistici.

DEFINIZIONE SUL VISORE LCD	DESCRIZIONE DELLA FUNZIONE PROGRAMMABILE
<b>N. Categoria #:</b>	Codice categoria, fino a 20
<b>Descriz. Categor:</b>	Programma la descrizione della categoria

## INTESTAZIONE SCONTRINO

Eeguire la chiusura giornaliera per modificare l'intestazione scontrino (avviso: sono disponibili al massimo 100 cambiamenti per l'intestazione dello scontrino).

DEFINIZIONE SUL VISORE LCD	DESCRIZIONE DELLA FUNZIONE PROGRAMMABILE
<b>&gt;Intestaz.Scontr</b>	
<b>Linee attive:</b>	Programma il numero di linee che compongono l'intestazione scontrino, fino a 12
<b>Firma linea 1 :</b>	Programma la prima riga di intestazione max 32 caratteri (16 se font allargato), programmare e premere contanti per passare al successivo menu:
	Tipo sco. 1=font normale 2=font doppia altezza 3=font allargato (doppia larghezza) 4=font allargato e doppia altezza 5=font grassetto
	All In: Centro, sinistra o destra (allineamento del testo) Premere contanti e il tasto => per passare alla riga di intestazione successiva
<b>Firma linea 2 :</b>	Programma la seconda riga di intestazione
<b>Firma linea 3 :</b>	Programma la terza riga di intestazione
<b>Firma linea ... :</b>	Programma la "n" riga di intestazione
<b>Firma linea 12:</b>	Programma la dodicesima riga di intestazione
<b>Controllo firma:</b>	stampa di controllo dell'intestazione scontrino, per controllare il risultato della programmazione prima di confermare con il successivo passaggio
<b>Memorizz. firma:</b>	Memorizza l'intestazione scontrino fissandola nella memoria permanente di riepilogo

## MESSAGGIO DI CORTESIA

DEFINIZIONE SUL VISORE LCD	DESCRIZIONE DELLA FUNZIONE PROGRAMMABILE				
<b>&gt;Messag.Cortesias</b>					
<b>Linee attive:</b>	Programma il numero di righe per il messaggio di cortesia, fino a 6				
<b>Linea 1 :</b>	Programma la prima riga max 32 caratteri (16 se font allargato), programmare e premere contanti per passare al successivo menu: <table border="1"><tr><td>Tipo sco.</td><td>1=font normale 2=font doppia altezza 3=font allargato (doppia larghezza) 4=font allargato e doppia altezza 5=font grassetto</td></tr><tr><td>All In:</td><td>Centro, sinistra o destra (allineamento del testo)</td></tr></table> Premere contanti e il tasto => per passare alla riga di intestazione successiva	Tipo sco.	1=font normale 2=font doppia altezza 3=font allargato (doppia larghezza) 4=font allargato e doppia altezza 5=font grassetto	All In:	Centro, sinistra o destra (allineamento del testo)
Tipo sco.	1=font normale 2=font doppia altezza 3=font allargato (doppia larghezza) 4=font allargato e doppia altezza 5=font grassetto				
All In:	Centro, sinistra o destra (allineamento del testo)				
<b>Linea 2</b>	Programma la seconda riga di cortesia				
<b>Linea ...:</b>	Programma la "n" riga di cortesia				
<b>Linea 6</b>	Programma la sesta riga di cortesia				
<b>Controllo sottotit.:</b>	Stampa di controllo delle righe di cortesia.				

## ALIQUOTA IVA

AVVISO: verificare ed eventualmente modificare le aliquote IVA dopo la fiscalizzazione, sono ammessi fino al massimo 50 cambiamenti. Dopo ogni cambiamento delle aliquote iva, verificare la congruenza dei Reparti e dei PLU con le nuove aliquote IVA assegnate. Nota: il campo natura quando applicabile deve essere selezionato direttamente dal menu di programmazione dei reparti.

DEFINIZIONE SUL VISORE LCD	DESCRIZIONE DELLA FUNZIONE PROGRAMMABILE
<b>I.V.A.- A/E:</b>	Programma nella tabella IVA fino a 5 aliquote, programmazione di fabbrica, dopo la fiscalizzazione : IVA A 4%, IVA B 10%, IVA C 22%, IVA D 0%, IVA E 0%
Memoriz. IVA:	Memorizza le aliquote AVVISO: da programmare dopo la fiscalizzazione dell'apparecchio, sono ammessi fino a 50 cambiamenti al massimo.

## ORA/DATA

DEFINIZIONE SUL VISORE LCD	DESCRIZIONE DELLA FUNZIONE PROGRAMMABILE
<b>Ora:</b>	Programma l'ora corrente, la programmazione può essere eseguita, solo dopo aver effettuato la chiusura giornaliera (azzeramento) <i>nota: il passaggio "ora legale / ora solare" e viceversa avviene automaticamente ed è notificato all'utente con la stampa automatica di un messaggio al momento dell'accensione dell'apparecchio</i>  Per programmare l'ora: selezionare nel menu il messaggio >ORA/DATA, premere il tasto freccia per visualizzare >PROG.ORA e premere [CONTANTI]; digitare ore e minuti e confermare con [CONTANTI].
<b>Data:</b>	Per programmare la data si raccomanda di far riferimento al centro di assistenza tecnica per ottenere le istruzioni necessarie per aggiornare la data utilizzando un apposito tasto funzione, programmabile in tastiera.

DEFINIZIONE SUL VISORE LCD	DESCRIZIONE DELLA FUNZIONE PROGRAMMABILE
<b>Modalità Data:</b>	Selezione dello stile di stampa della data: selezionare "GG/MM/AA" per la stampa numerica esempio <b>01/01/2017</b> . Avviso: la selezionare "ANALISI" non è disponibile per l'apparecchio in modalità RT.

## ICONE

Rivolgersi al centro di assistenza per questa programmazione.

DEFINIZIONE SUL VISORE LCD	DESCRIZIONE DELLA FUNZIONE PROGRAMMABILE (fino a 9 icone)		
<b>&gt;Icane</b>			
<b>Prog. Icona</b> N.Icona	1	Selezione dell'icona da stampare sullo scontrino: 1 o 2 .	
		<b>Doppia Altez</b>	Selezione della stampa dell'icona in scala 1:1 o 2:1
		<b>Attivo:</b>	Attiva/disattiva la stampa del logo e seleziona la posizione all'inizio o in fondo allo scontrino
	2	<b>Pos.IC</b>	<b>In Testa</b> <b>In Fondo</b>
<b>Prova icona:</b>	Stampa di controllo delle icone registrate in memoria		

## PROGRAMMAZIONE MESSAGGI











DEFINIZIONE SUL VISORE LCD	DESCRIZIONE DELLA FUNZIONE PROGRAMMABILE	
<b>&gt;Progr.messaggi</b>		
<b>Messaggio pubblic.</b>	Sì/no	Programmazione di un messaggio scorrevole in alternativa alla visualizzazione temporizzata della informazione 'data e ora'
<b>Programm.anotazioni</b>	Sì/no	Programmazione di un messaggio comune da stampare in ogni appendice al documento commerciale, avviso: attivare la stampa anche dal menu 'parametri stat e appendice pag.'

## PROGRAMMAZIONE TASTI

Si raccomanda di incaricare un tecnico abilitato dalla AE per la programmazione di nuovi tasti-funzione sulla tastiera del vostro apparecchio registratore telematico. La funzione di programmazione tasti può essere utilizzata per modificare in parte la configurazione di fabbrica che è stata prevista per l'apparecchio. Per sostituire una o più funzioni con altre individuare il codice della funzione desiderata scorrendo l'elenco delle funzioni disponibili e contrassegnate con [FX].

### >Programmazione Tasti





DEFINIZIONE SUL VISORE LCD	DESCRIZIONE DELLA FUNZIONE PROGRAMMABILE	
<b>&gt;Program.Tasti</b>		
<b>Livello Tasto:</b>	1	Selezione del livello, per definire se la funzione deve essere disponibile direttamente (livello 1) o in seguito alla pressione del tasto [SHIFT] (livello 2).
	2	
<b>Premere tasto:</b>	<b>Nuovo cod:</b>	Programmazione di un nuovo codice funzione da selezionare esclusivamente tra i codici previsti nella tabella seguente, vedere la colonna "COD.FUNZIONE"



TASTO	COD. FUNZIONE	ICONA
CL (Non programmabile) <i>funzione di correttore</i>	15	
Shift (Non programmabile) <i>funzione di accesso alla funzione alternativa di alcuni tasti</i>	32	
chiave (Non programmabile) <i>funzione di accesso a diverse modalità operative</i>	11	
Zero, uno, due, tre, quattro, cinque, sei, sette, otto, nove, doppio zero e virgola.  <i>Programmazione: 0-9 dal codice #1 al #10; 00 codice #31 virgola codice #33</i>		
Moltiplicazione	29	
Avanzamento carta	12	
Visualizza data e ora <i>funzione di visualizzazione dell'informazione data e ora</i>	13	
apre il cassetto <i>funzione di apertura del cassetto</i>	14	
Apertura di un nuovo documento tipo fattura	47	FX (*)
Apertura di un DOCUMENTO COMMERCIALE emesso per RESO-MERCE	45	
Apertura di un DOCUMENTO COMMERCIALE emesso per ANNULLAMENTO	48	
Annullo ultima vendita (storno per rettifica) <i>funzione di correzione dell'ultima operazione registrata sullo scontrino in corso (ancora aperto)</i>	16	

TASTO	COD. FUNZIONE	ICONA
Storno vendita precedente (storno per rettifica) <i>funzione di correzione di una precedente operazione imputata sullo scontrino in corso (ancora aperto)</i>	17	
Reso merce <i>funzione di sottrazione di importo per la restituzione per sostituzione di un prodotto 'funzione disponibile solo nella modalità Registratore di Cassa'</i>	18	
Annullo documento (storno per rettifica) <i>funzione di annullo dello scontrino in corso (ancora aperto)</i>	19	
Entrate <i>funzione di registrazione di un deposito in cassa (stampa uno scontrino gestionale)</i>	20	
Prelievi <i>funzione di registrazione di un prelievo dalla cassa (stampa uno scontrino gestionale)</i>	21	
Sub totale stampato	22	
Sub totale visualizzato	54	FX
Codice articolo (PLU)	23	FX
Codice reparto	24	FX
Codice sconto/maggiorazione	25	FX
Codice pagamento	26	FX
Tasto operatore / cassa chiusa	27	FX
Muove a destra <i>funzione di "esplorazione" nei menu e di selezione di caratteri e simboli durante la programmazione</i>	33	
Muove a sinistra <i>funzione di "esplorazione" nei menu e di selezione di caratteri e simboli durante la programmazione</i>	34	
Annulla il contenuto della riga (per la programmazione)	36	FX
Annulla un carattere (per la programmazione)	37	FX

TASTO	COD. FUNZIONE	ICONA
Chiusura giornaliera <i>funzione di accesso rapido alla procedura di azzeramento (chiusura giornaliera-z)</i>	42	
Lettura totali della giornata <i>funzione di accesso rapido alla procedura del report di lettura giornaliero-x</i>	43	FX
Stampa statistiche di vendita	44	FX
Cambio maiuscole/minuscole (per la programmazione)	46	FX
Stampa una riga di messaggio, max 32 caratteri	52	FX
Stampa fino a 6 righe di commento	53	FX
Lettura dal giornale elettronico di uno scontrino della giornata	55	FX
Lettura da giornale elettronico degli ultimi 10 documenti del giorno <i>funzione di accesso rapido alla procedura di stampa degli ultimi 10 scontrini fiscali del giorno aperto.</i>	60	
Ritorna la configurazione dei tasti al default	61	FX
Scontrino cortesia: stampa coupon per il cassiere "promemoria #scontrino e data" per la gestione di un eventuale cambio merce.	65	FX
Controllo dello scontrino ancora in fase di composizione, richiede l'installazione di un rotolo di carta da 35 mm di diametro	66	FX
Tasto diretto per la selezione del prezzo di listino n.2 o n.1 <i>nota: la funzione di accesso al listino n.1 o n.2 è disponibile anche con la sequenza [SHIFT] e [PREZZO]</i>	57	
Interrogazione del prezzo	58	FX
Esclusione temporanea del limite massimo di prezzo	59	FX
Inserimento C.F. Da 11 cifre <i>funzione di immissione del codice fiscale (C.F.11), confermare con CONTANTI</i>	40	FX
Inserimento C.F. Da 16 caratteri <i>funzione di immissione del codice fiscale (C.F.16), confermare con CONTANTI</i>	39	
Tasto per forma di pagamento tipo contante, usato anche in generale per conferma di particolari funzioni e programmazioni	100	

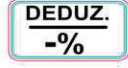
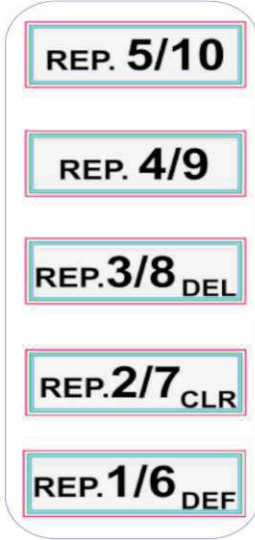

TASTO	COD. FUNZIONE	ICONA
Tasto diretto per la forma 'pagamento non riscosso' e previa pressione sul tasto shift per la forma TICKET (buono pasto)	<b>101</b> <b>102</b>	
Tasto diretto per la forma di pagamento elettronico BANCOMAT nota: la seconda funzione di questo tasto che risulta accessibile previa pressione sul tasto shift può essere programmata senza che per questo venga meno la possibilità di utilizzo della funzionalità di selezione dei simboli .	<b>103</b>	
Forma di pagamento tipo elettronico per pagamento con carta di credito	<b>104</b>	
Forma di pagamento tipo contante per pagamento con ASSEGNO	<b>105</b>	
Codici di pagamento (fino a 10, dal codice 100 al 109) <i>funzione di conclusione dello scontrino / fattura, in pagato contanti, pagato elettronico, pagato ticket (buono pasto) e in corrispettivo non riscosso, vedere anche la lista a pagina n. 8.</i> <i>avviso: contante, crediti, ticket, bancomat, carta di credito e assegno sono le forme di pagamento già programmate rispettivamente dal totale n. 1 al totale n. 6. vedere anche il report dei pagamenti dal menu 'distinta-x, parametri, e lista pagamenti'</i>	<b>106-109</b>	<b>FX</b>
Codici di sconto/maggiorazione (fino a 10, dal codice 120 al 129)	<b>120-129</b>	
Codice dei reparti (fino a 60, dal codice 151 al 210)  Programmazione: reparto 1 – reparto 8 dal codice #151 al codice #158  <i>funzione di separazione delle vendite in memorie di reparto per tipo e per aliquota IVA</i>		
Codici dei PLU diretti (fino a 50000, dal codice 2001 al 52000) <i>funzione di gestione degli articoli (gestione di magazzino)</i>	<b>2001-52000</b>	<b>FX</b>

TASTO	COD. FUNZIONE	ICONA
Accensione: premere per un istante sul tasto e attendere almeno 3 secondi prima di operare.		
Spegnimento: premere sul tasto per almeno 3 secondi		
Visualizzazione del livello della batteria premere in sequenza SHIFT e [ X ] durante il funzionamento a batteria.		

**FX: (\*)** = funzione disponibile per essere associata ad uno dei tasti, eventualmente anche come funzione accessibile per mezzo della sequenza [SHIFT] e [tasto] della funzione (funzione sul secondo livello del tasto).

FX

## BATTERY

Avviso: questa sezione è riservata al tecnico, per indicazioni riguardanti l'utilizzo del registratore di cassa a batteria vedere il capitolo "COMPONENTI OBBLIGATORIE PER LA VERSIONE PER AMBULANTI".

DEFINIZIONE SUL VISORE LCD		DESCRIZIONE DELLA FUNZIONE PROGRAMMABILE
<b>&gt;BATTERY</b>		
<b>Calibr.Battry</b>		Riservato al tecnico per la taratura del voltmetro interno all'apparecchio
<b>Power Save Mode</b>	Always ON	Selezionare per utilizzare il registratore di cassa senza alcun automatismo di spegnimento o di risparmio di energia inserito
	Power Down	Tempo programmabile di auto-spegnimento in assenza di utilizzo e durante il funzionamento a batteria
	Sleep	Selezionare per utilizzare l'apparecchio con la modalità di risparmio energia. Il registratore di cassa entra in STAND-BY dopo qualche secondo. Da questo menu è anche possibile programmare il tempo di auto-spegnimento su 30 o 60 minuti
<b>LCD Time OFF</b>	-	Per selezionare il tempo di accensione della retroilluminazione del display durante il funzionamento a batteria
<b>Warning Woltage</b>	-	Deve essere programmato a 7,00. Non modificare, riservato per le operazioni di service.

## SERVIZI

Avviso: questa sezione contiene istruzioni per modificare il comportamento del vostro Registratore Telematico. Quando possibile, per intervenire in questo menu consultare uno dei tecnici abilitati dalla agenzia delle entrate.

DEFINIZIONE SUL VISORE LCD	DESCRIZIONE DELLA FUNZIONE PROGRAMMABILE
ATTIVAZIONE SERVIZI	Funzione attivata in automatico con l'attivazione del registratore di cassa "ATTIVAZ.SERVIZI (sì)". avviso: il menu è predisposto anche per le funzioni ATTIV.SERV.FATTURA e ATTIV.SERV.SCON. Le quali non sono ancora disponibili e pertanto non ancora accessibili e bloccate alla selezione (NO).
PRIVATE KEY	<b>A seconda dei casi la funzione è riservata al fabbricante o al tecnico abilitato. Questo comando installa il servizio di cifratura con chiavi privata e pubblica nella memoria permanente di riepilogo.</b>
CSR	A seconda dei casi la funzione è riservata al fabbricante o al tecnico abilitato. Questo comando prepara la richiesta CSR e accede al servizio di installazione del certificato dispositivo. L'operazione non è reversibile e installa il certificato dispositivo del registratore telematico nella memoria permanente di riepilogo. Il certificato dispositivo ha validità di otto anni a partire dalla data di installazione.
MESSA IN SERVIZIO (riservato al tecnico abilitato dalla A.E.)	Funzione per l'attivazione e l'eventuale la messa in servizio del registratore presso il punto vendita di un esercente. Avviso: l'esercente deve essere già accreditato ed eventualmente aver già esercitato l'opzione <sup>(2)</sup> dichiarando una data di inizio per la trasmissione telematica dei corrispettivi. Dopo aver programmato e personalizzato l'apparecchio per l'esercente, procedere con questo menu di configurazione. Con il messaggio GESTORE C.F.-11: sul display inserire la <u>partita iva dell'esercente</u> e confermare; con il messaggio TECNICO C.F.-16: sul display inserire il <u>codice fiscale del tecnico abilitato dalla A.E.</u> e confermare; con il messaggio P.IVA LABORATOR. sul display, <u>inserire la partita iva del laboratorio del tecnico</u> e confermare; con il messaggio DATA: (la data corrente ) sul display, confermare; e con il messaggio ORA: (l'ora corrente) sul display, confermare; con il messaggio MSRV TIPO <sup>(1)</sup> sul display, selezionare <DATA> e <u>se l'esercente ha già esercitato l'opzione</u> , inserire "la data" di inizio funzionamento in modalità RT e confermare; selezionare invece <NON PIANIFIC.> <sup>(3)</sup> e confermare con (no) se l'esercente non si è accreditato, come alternativa per l'esercente accreditato che non ha esercitato l'opzione confermare con sì. Quando applicabile l'apparecchio inizia con la procedura di comunicazione verso il sistema AE. Attendere fino alla stampa di esito positivo alla richiesta di attivazione. In caso di esito non conforme, verificare tutti i dati di input prima di tentare una nuova attivazione e una nuova messa in servizio.
ATTIV./DISAT.RT <sup>(2)</sup>	<b>Funzione manuale per il cambio manuale del Registratore Telematico da STATO REGISTRATORE-TELEMATICO che stampa il logotipo RT e trasmette i dati a STATO REGISTRATORE-DI- CASSA che stampa il logotipo MF e non trasmette i dati.</b>
INVIA EVENTO	Trasmissione di eventi riservata al tecnico abilitato dalla agenzia delle entrate. <b>(*) Avviso importante: la funzione SMALTIMENTO trasmette una richiesta di cambio di stato che non è reversibile e prevede anche la revoca definitiva del certificato dispositivo, rendendo l'apparecchio non più utilizzabile per l'emissione di documenti di tipo commerciale e fiscale in genere. Saranno tuttavia ancora disponibili tutte le letture previste per le memorie permanenti di riepilogo e di dettaglio.</b>  <b>Elenco eventi:</b> -CESSIONE (per cambio di proprietà) -RITROVAMENTO (per segnalare il ritrovamento in caso di furto) -SMALTIMENTO (*) (per dismettere definitivamente il registratore)

DEFINIZIONE SUL VISORE LCD	DESCRIZIONE DELLA FUNZIONE PROGRAMMABILE
	<p><b>-MALFUNZIONAMENTO</b> (per dichiarare un problema di funzionamento, utilizzare solo quando applicabile)  <b>-MAGAZZINO</b> (per dichiarare il registratore telematico in stato magazzino, quando applicabile)  <b>-ALTRO</b> ( per segnalazioni generiche )  <b>-00601</b> modalità DEMO</p> <p>L'esercente ha anche a disposizione una propria sezione accessibile nel portale IVASERVIZI.AGENZIAENTRATE.GOV.IT, per dichiarare i medesimi eventi di questo elenco e inoltre anche il caso di FURTO dell'apparecchio.</p>
VISITA PERIODIC	<p>Il Tecnico Abilitato seleziona il codice o i codici applicabile/i con l'intervento effettuato e dichiara anche il proprio codice fiscale e la partita IVA del laboratorio autonomo di appartenenza. La trasmissione degli eventi sarà eseguita con la chiusura giornaliera. Nota: gli eventi relativi ai codici 03 e 04 eseguono in automatico la chiusura giornaliera.</p> <p>Le funzioni disponibili nel menu sono le seguenti :</p> <ul style="list-style-type: none"> <li>• <b>MANUTENZIONE ORDINARIA/STRAORDINARIA</b> Manutenzione (ordinaria o straordinaria)</li> <li>• <b>SOST.DGFE</b> Sostituzione del DGFE per guasto o esaurimento</li> <li>• <b>VERIF.PER.,POS</b> Verificazione periodica con esito positivo</li> <li>• <b>VER.PER. NO POS</b> Verificazione periodica con esito negativo</li> <li>• <b>VER.PER.RITIRO</b> Verifica periodica con ritiro apparecchio</li> <li>• <b>ALTRO</b> Altro (in questo caso è obbligatoria una nota esplicativa dell'attività)</li> </ul>

**(\*) avviso importante per il tecnico: la funzione SMALTIMENTO non è reversibile e prevede la revoca definitiva del certificato dispositivo.**

**(1)MSRV TIPO:** prevede due possibilità <DATA> e <NON PIANIFICATA>. Selezionare DATA e digitare "la data" se l'esercente deve utilizzare l'apparecchio per la trasmissione dei corrispettivi e ha pertanto esercitato l'opzione con decorrenza da una specifica data: per esempio la data del 1° gennaio 2019 o la data corrente. Selezionare invece NON PIANIFICATA se l'esercente non ha esercitato l'opzione e non intende utilizzare l'apparecchio per la trasmissione telematica dei corrispettivi.

**(2)Avviso importante:** Una specifica funzione programmabile e automatica, consente all'esercente di utilizzare il registratore come "telematico" e non più "di cassa" a partire dal primo giorno di validità dell'opzione. Tale funzione dovrà essere utilizzata dall'esercente – nella consapevolezza di aver esercitato l'opzione e di essersi dotato di un RT "attivo" – in modo tale che, subito dopo l'ultima chiusura giornaliera del Registratore di Cassa, il Registratore Telematico non emetta più scontrini fiscali ma documenti commerciali. La stessa funzione non automatica ma manuale, qualora l'esercente abbia esercitato la revoca dell'opzione entro la fine del quinquennio, consente allo stesso di ritornare ad utilizzare il registratore "telematico" come registratore "di cassa" che stampa scontrini fiscali invece di documenti commerciali .

**(3)Avviso: la conferma con (si) che comporta la trasmissione dei dati relativi all'attivazione al sistema AE è facoltativa per l'esercente che non ha esercitato l'opzione, come specificato al punto 2.4 del documento versione 6 di agosto 2018.** .... L'esercente, o un suo delegato, prima di procedere all'attivazione del RT, deve accreditarsi mediante apposita procedura on line disponibile sul sito dell'Agenzia delle entrate. L'accreditamento non è richiesto nel caso in cui il contribuente non eserciti l'opzione per la memorizzazione elettronica e la trasmissione telematica dei dati dei corrispettivi e utilizzi il Registratore Telematico come Registratore di cassa di cui alla legge 26 gennaio 1983, n. 18 e all'art. 12, comma 1 della legge 30 dicembre 1991 n. 413, con l'osservanza della relativa disciplina. In tal caso, delle due fasi in seguito descritte, censimento e attivazione, ferma restando l'obbligatorietà di effettuazione della prima, l'effettuazione della seconda è da considerarsi meramente facoltativa. ....

**(1),(2) e (3) non sono applicabili dal 01/01/2020 consultare comunque la normativa vigente alla data della messa in servizio.**

## >AZZERAMENTO-Z1

Dal modo AZZERAMENTO-Z1 è possibile chiudere la giornata preparando il file xml dei corrispettivi e azzerando i totali e contatori giornalieri, il file xml viene messo in trasmissione subito dopo la stampa del documento gestionale di 'azzeramento' (chiusura giornaliera).

Il documento gestionale di chiusura giornaliera<sup>(1)</sup> stampato deve essere conservato secondo le modalità e per il periodo previsto dalla normativa fiscale vigente. Con la chiusura giornaliera il registratore telematico avvia la fase di trasmissione dei dati previsti al sistema AE. L'esito di tutte le trasmissioni dei corrispettivi viene notificato dal sistema AE con l'invio di una ricevuta la quale è anche memorizzata nella memoria permanente di dettaglio.

L'esito dell'ultima trasmissione viene anche evidenziato per l'esercente con la stampa del messaggio 'TRASMISSIONE AZZERAMENTO nnnn AVVENUTA' contenuto in un documento gestionale.

In caso di esito negativo la trasmissione verrà ripetuta in automatico fino al dodicesimo giorno dalla data data della chiusura giornaliera<sup>(1)</sup>, e comunque un messaggio di avviso viene anche stampato a partire dal terzo giorno di giacenza del file xml non trasmesso .

Il messaggio di avviso di giacenza di file non trasmessi con esito positivo, serve per ricordare all'esercente che deve provvedere eventualmente alla trasmissione dei file xml utilizzando una procedura alternativa e tramite un altro dispositivo. Eventuali file scaricati per la trasmissione con un dispositivo esterno vengono marcati allo scopo di prevenire eventuali trasmissioni multiple per lo stesso file, e pertanto non saranno oggetto di ulteriori tentativi di trasmissione da parte del registratore telematico.

Comando per eseguire la chiusura giornaliera <sup>(1)</sup> è possibile usare una delle due sequenze proposte:

- prima sequenza: da qualsiasi posizione funzionale dell'apparecchio premere sul tasto "CHIAVE" fino a visualizzare >AZZERAMENTO-Z1 e confermare con il tasto "CONTANTI" e con il messaggio "AZZERAMENTO?" di richiesta di conferma sul display confermare con il tasto "CONTANTI";
- sequenza alternativa: dal menu Vendite premere sul tasto [SHIFT] e poi sul tasto [AZZERAMENTO], verrà visualizzato un messaggio di ulteriore conferma "AZZERAMENTO?", da confermare con [CONTANTI].

Note:

- E' possibile uscire dal modo operativo "AZZERAMENTO-Z1" premendo il tasto "CL" ;
- Non è possibile selezionare il menu "AZZERAMENTO-Z1" se ci sono documenti commerciali o gestionali non conclusi;
- Un controllo software AVVISA con un messaggio sul display "EMIS.AZZ.A 0 ?" se l'operazione di chiusura giornaliera viene richiesta ma nel corso della giornata non sono stati emessi documenti commerciali o gestionali. Per confermare comunque premere il tasto [CONTANTI].
- Un controllo software segnala anche tutti i casi di interruzione dell'attività <sup>(2)</sup> con un messaggio da selezionare "PERIODO INATTIVO? (Sì) NO". La procedura è obbligata e sarà necessario confermare sulla selezione (Sì) il giorno di apertura del punto vendita, al fine di trasmettere eventuali informazioni relative al periodo di interruzione dell'attività<sup>(2)</sup>.
- Il registratore telematico durante le ultime due ore del giorno (dalle ore ventidue fino a mezzanotte) non può trasmettere il file xml al server della AE e in caso di azzeramento l'apparecchio prepara comunque il file xml e notifica all'esercente con il messaggio ("SERVIZIO PERIODO DI INATTIVITA 22:00-00:00") che la trasmissione non può essere eseguita fino al giorno dopo.

Avviso:

- (1) ad ogni azzeramento corrisponde un tentativo di trasmissione dei dati al sistema AE e in caso di insuccesso la trasmissione verrà ritentata in automatico nelle prossime ore e anche subito dopo un eventuale evento di "OFF-ON" (subito dopo l'accensione dell'apparecchio). Inoltre eventuali file xml dei corrispettivi ancora in sospeso (file xml non trasmessi con successo) vengono messi in trasmissione con l'occasione di ogni nuovo evento di chiusura giornaliera. Se nonostante i tutti i tentativi di trasmissione il registratore telematico non può trasmettere con successo il file al sistema AE, per esempio per la mancanza di connettività internet, l'esercente dovrà trasferire il/i file xml sigillato/i elettronicamente ad un dispositivo esterno che abbia installato una delle applicazioni previste dal fabbricante. Per effettuare così la trasmissione entro i termini previsti dalla normativa fiscale cogente. In tal caso l'esito della trasmissione viene acquisito dal dispositivo esterno e l'esercente può verificare l'esito della trasmissione anche direttamente, in quanto accreditato sul portale IVASERVIZI.AGENZIAENTRATE.GOV.IT.
- (2) Con il messaggio 'PERIODO INATTIVO' il registratore telematico segnala di aver rilevato un periodo di interruzione dell'attività (interruzione di almeno un giorno) e quando applicabile come previsto dal provvedimento della A.E. si dovrà confermare il messaggio con (Sì), per rispettare l'obbligo di trasmissione dei dati relativi al periodo di interruzione.
- Dal provvedimento della A.E. ....- **Nel caso di interruzione dell'attività per chiusura settimanale, chiusura domenicale, ferie, chiusura per eventi eccezionali, attività stagionale o qualsiasi altra ipotesi di interruzione della trasmissione (non causata da malfunzionamenti tecnici dell'apparecchio), il Registratore Telematico, alla prima trasmissione successiva ovvero all'ultima trasmissione utile, provvede all'elaborazione e all'invio di un unico file contenente la totalità dei dati (ad importo zero) relativi al periodo di interruzione, per i quali l'esercente non ha effettuato l'operazione di chiusura giornaliera.** - ....

# ESEMPIO DI AZZERAMENTO-Z1

## (documento gestionale di chiusura giornaliera)

inizio documento gestionale di chiusura giornaliera

intestazione documento gestionale

tipo di documento

totale vendite documenti commerciali di vendita o prestazione  
 grantotale documenti commerciali di vendita o prestazione  
 totale corrispettivo non riscosso  
 totale documenti commerciali per annullamento  
 totale documenti commerciali per reso-merce  
 numero documenti commerciali emessi  
 numero di letture della mem.perm.di riepilogo  
 numero documenti gestionali emessi  
 numero progressivo di azzeramenti  
 data e ora della chiusura giornaliera  
 numero progressivo di ripristini (reset del tecnico abilitato)

totale di fatture emesse nel giorno  
 numero di fatture emesse nel giorno

inizio:dati rilevanti presenti nel file xml fase di trasmissione

numero progressivo del file in trasmissione, e' lo stesso n. della chiusura g.  
 cor10 identifica i dati richiesti nel file xml  
 data e ora della generazione del file xml  
 gruppo aliquota iva (a) programmata al 4%  
 ammontare netto doc.comm.di vendita o prestazione IVA (a)  
 imposta: + doc.vendite o prestaz. -doc resi- doc annullamenti (a)  
 ammontare netto doc.comm.per reso-merce (a)  
 ammontare netto doc.comm.per annullamento (a)  
 gruppo aliquota iva (b) programmata al 10%  
 ammontare netto doc.comm.di vendita o prestazione IVA (b)  
 imposta: + doc.vendite o prestaz. -doc resi- doc annullamenti (b)  
 ammontare netto doc.comm.per reso-merce (b)  
 ammontare netto doc.comm.per annullamento (b)  
 gruppo aliquota iva (c) programmata al 22%  
 ammontare netto doc.comm.di vendita o prestazione IVA (c)  
 imposta: + doc.vendite o prestaz. -doc resi- doc annullamenti (c)  
 ammontare netto doc.comm.per reso-merce (c)  
 ammontare netto doc.comm.per annullamento (c)

gruppo aliquota iva (d) programmata esente (0%)  
 e campo natura  
 ammontare netto doc.comm.di vendita o prestazione IVA (d)  
 imposta: + doc.vendite o prestaz. -doc resi- doc annullamenti (d)  
 ammontare netto doc.comm.per reso-merce (d)  
 ammontare netto doc.comm.per annullamento (d)

fine:dati rilevanti nel file xml in trasmissione

riferimento documento gestionale  
 data e ora del documento gestionale  
 numero di (dgfe) memoria permanente di dettaglio  
 numero di matricola dell'apparecchio RT

codice di controllo

termine del documento gestionale di chiusura giornaliera

inizio documento gestionale della trasmissione

esito della trasmissione della chiusura n.0114  
 codice univoco della ricevuta della trasmissione

riferimento documento gestionale  
 data e ora del documento gestionale

termine del documento gestionale della trasmissione

\*\*\* DOCUMENTO GESTIONALE \*\*\*

RAGIONE SOCIALE  
 VIA E NUMERO CIVICO  
 CAP - PAESE (PROVINCIA)  
 P. I. :  
 C. F. :  
 TEL. :012 0123456789

\*\*\* AZZERAMENTO GIORNALIERO \*\*\*

	EURO
TOTALE VENDITE	43,60
GRAN TOTALE	357,05
CORR. NON RISC.	0,00
TOTALE ANNULLI	4,36
TOTALE RESO MERCE	0,10
N. DOCUMENTI COMMERC.	#000003
N. LETTURE MEM. RIEP.	#000000
N. DOCUMENTI GESTION.	#000002
N. AZZERAMENTI	#000114
08/08/2017	14:39
N. RIPRISTINI	#000002
TOT. DOCUM. CLASSE II	0,00
N. DOCUM. CLASSE II	#000000

\*\*\* DATI IN TRASMISSIONE \*\*\*

PROGRESSIVO: 114  
 FORMATO: COR10  
 DATA ORA RIL: 08-08-2017 14:39

I. V. A. A	4,00%
AMMONTARE	10,00
IMPOSTA	0,36
TOT. AMMONTARE RESI	0,10
TOT. AMMONTARE ANNULLI	1,00
I. V. A. B	10,00%
AMMONTARE	10,00
IMPOSTA	0,90
TOT. AMMONTARE ANNULLI	1,00
I. V. A. C	22,00%
AMMONTARE	10,00
IMPOSTA	1,98
TOT. AMMONTARE ANNULLI	1,00
I. V. A. D	0,00%
NATURA: N1	
AMMONTARE	10,00
IMPOSTA	0,00
TOT. AMMONTARE ANNULLI	1,00

\*\*\* DATI IN TRASMISSIONE \*\*\*

DOC. GESTIONALE N. 0114-000002  
 08/08/2017 14:39  
 M. O. D. NUM 003  
 8AEVR100001

SIGILLO FISCALE #  
 F39B0405589C446370B8  
 29491FCC855E78F12CD5  
 \*\*\* DOCUMENTO GESTIONALE \*\*\*

\*\*\* DOCUMENTO GESTIONALE \*\*\*

TRASMISSIONE AZZER. 0114 RAVVENUTA  
 ID OPERAZIONE: 561015

DOC. GESTIONALE N. 0115-000001  
 08/08/2017 14:40  
 \*\*\* DOCUMENTO GESTIONALE \*\*\*

## >AZZ.STATISTICHE

La modalità "AZZ.STATISTICHE" permette di azzerare i resoconti periodici, relativi a importi e quantità memorizzati negli accumulatori e contatori gestionali.

Si consiglia comunque di prestare molta attenzione alle indicazioni che appaiono sul display, al fine di evitare erronei ed indesiderati azzeramenti.

AZZ.TO ARTICOLI, azzeramento gestionale con possibilità di stampa dei movimenti

AZZ.TO REPARTI, azzeramento gestionale con possibilità di stampa dei movimenti

AZZ.TO PAGAMEN., azzeramento gestionale con possibilità di stampa dei movimenti

AZZ.TO OPERAT., azzeramento gestionale con possibilità di stampa dei movimenti

AZZ.TO STAT.ZZ., azzeramento gestionale con possibilità di stampa dei movimenti

ANNULLA TUTTO annulla ogni accumulatore e contatore periodico senza possibilità di stampa.

*Nota: è possibile limitare e controllare l'accesso al menu AZZ.STATISTICHE con la funzione OPERATORI.*

## >MEMORIA PERMANENTE DI DETTAGLIO

La memoria permanente di dettaglio definita anche (DGFE e giornale di fondo) può essere letta dalla modalità >STAT. GIORN.EL. Questa modalità è dedicata alla consultazione (stampa o trasmissione via porta seriale RS232) del contenuto del Giornale Elettronico (DGFE).

Il supporto utilizzato dal Registratore "AURA " è una memoria di tipo SD flash.

La struttura del menu per la lettura del giornale elettronico prevede la selezione tra alcuni report:

### > LEGGI G.E.

> SCONTRINO GIOR. (stampa una copia dei documenti fiscali della giornata ancora aperta)

> DA Z A Z (stampa una copia dei documenti fiscali di giornate concluse con azzeramento)

> DA DATA A DATA (stampa una copia dei documenti fiscali di giornate concluse con azzeramento)

> FAT. DA Z A Z (stampa una copia dei documenti fiscali fattura di giornate concluse con azzeramento)

> FAT. DA DATA-DATA (stampa una copia dei documenti fiscali fattura di giornate concluse con azzeramento)

> NOTA DI CR. Z-Z (usato solo nella modalità Registratore di Cassa )

> NOTA DI CR. DATA-DATA (usato solo nella modalità Registratore di Cassa )

> TRANS.DATA-DATA (usato per l'elenco con esito ed eventuale codice di ricevuta delle trasmissioni eseguite)

- stampa

- invia stream su porta serial rs232 com1

- **scarica per trasmissione esterna i file xml cor10 non trasmessi**

> CHECK G.E. (funzione di controllo riservata al centro di assistenza)

> INS.VALORI G.E. (funzione di controllo riservata al centro di assistenza)

> RICALC.FIR.G.E. (funzione di controllo riservata al centro di assistenza)

## LETTURA GIORNALE DI FONDO ELETTRONICO (DFGE)

Per comandare la stampa o il trasferimento via porta seriale di una delle seguenti letture del contenuto del giornale elettronico, selezionare tramite il menu, "LEGGI G.E." una di queste funzioni per confermare premere il tasto "CONTANTI "

### **Letture dalla memoria permanente di dettaglio**

**SCONTRINO GIOR.** stampa tutti i DOCUMENTI COMMERCIALI con possibilità di limitare la selezione da n. a n. di documento e al giorno corrente (giornata aperta).

**DA Z A Z** stampa tutti i DOCUMENTI COMMERCIALI , con possibilità di limitare la selezione da n. a n. di documento, nell'intervallo di azzeramenti definiti.

**DA DATA A DATA** stampa tutti i DOCUMENTI COMMERCIALI , con possibilità di limitare la selezione da n. a n. di documento, nell'intervallo di date definite.

**FATTURE DA Z A Z** stampa tutte le fatture, con possibilità di limitare la selezione da n. a n. di fatture, nell'intervallo di azzeramenti definiti.

**FATTURE DA A DATA** stampa tutte le fatture, con possibilità di limitare la selezione da n. a n. di fatture, nell'intervallo di date definite.

**NOTE DI CREDITO DA Z A Z** 'non disponibile quando l'apparecchio è in modo RT'.

**NOTE DI CREDITO DA A DATA** 'non disponibile quando l'apparecchio è in modo RT'.

## Letture delle trasmissioni effettuate al server della Agenzia delle Entrate

### TRANS.DATA-DATA

selezione **STAMPA**: stampa di controllo con esito e n. di ricevuta di trasmissioni effettuate ed eventualmente scaricate.

selezione **INVIA AL PC**: invia su rs232 il file di controllo con esito e n. di ricevuta di trasmissioni effettuate ed eventualmente scaricate.

Riferimento numero progressivo della memoria permanente di dettaglio e alla matricola del registratore di cassa telematico

Parametri del periodo di richiesta della stampa

Elenco delle trasmissioni con esito, la memoria delle trasmissioni è conservata nella memoria permanente di dettaglio del registratore di cassa.

```
*** DOCUMENTO GESTIONALE ***
STAMPA MEMORIA
PERMANENTE DI DETTAGLIO-DGFE
M.D.D. #004 - 8AEVRI00001
DA 11/09/2017 A 12/09/2017
-----
DATA:11/09/2017 Z:0129
OK-ID:562566 11/09/2017 20:17
DATA:11/09/2017 Z:0130
OK-ID:562573 11/09/2017 20:17
DATA:11/09/2017 Z:0131
OK-ID:562574 11/09/2017 20:17
DATA:11/09/2017 Z:0132
OK-ID:562575 11/09/2017 20:17
DATA:12/09/2017 Z:0133
OK-ID:562593 12/09/2017 13:17
FINE STAMPA MEMORIA
PERMANENTE DI DETTAGLIO-DGFE
DOC. GESTIONALE N. 0134-000003
12/09/2017 13:49
ARRIVEDERCI E GRAZIE
*** DOCUMENTO GESTIONALE ***
```

## TRASFERIMENTO DEI DATI DAL DGFE AL COMPUTER

Tramite un programma di comunicazione standard di acquisizione via seriale, collegare la porta seriale numero tre alla porta seriale di un PC e avviare l'acquisizione dei dati via porta seriale.

Per i comandi di selezione relativi ai contenuti da trasferire, fare riferimento al capitolo precedente "lettura giornale di fondo elettronico DGFE".

I parametri di impostazione per il programma di comunicazione sono i seguenti:

- la porta RS232 definita PORTA1
- la velocità di trasferimento della seriale: 9600 bps (programmazione di fabbrica).
- controlli di lunghezza, parità e stop bit: 8, N, 1

nota: per il collegamento è possibile utilizzare un cavo RS232-PC/ECR specifico per "AURA".

Istruzioni per l'acquisizione del contenuto del giornale elettronico per mezzo del programma Hyperterminal:

- aprire il programma,
- selezionare la porta com in uso, la porta del PC
- impostare hyperterminal con i parametri bps 9600, parità NO, stop bit 1 e controllo di flusso NESSUNO,
- aprire "trasferimento" per la "cattura di testo" e impostare n nome per il file esempio "ge\_dwnl.txt"
- e avviare,
- sull'apparecchio, selezionare la lettura dal giornale elettronico del periodo desiderato e confermare selezionando "invia al PC" anziché "invia alla stampante",
- attendere il termine della trasmissione e infine
- chiudere il file "ge\_dwnl.txt", dal menu "cattura testo" selezionare "termina".

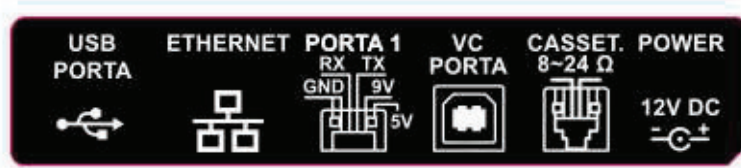



*Trasmissione dei file corrispettivi xml con dispositivo standard esterno e/o applicazione "Rtool"*  
Utilizzare il programma dedicato "Rtool" per l'acquisizione dei file xml dei corrispettivi non ancora trasmessi.

Istruzioni per l'esercente

Requisiti: il registratore telematico deve essere funzionante, l'esercente deve utilizzare un PC con sistema operativo Windows 7 o successivo.

1. Collegare il PC e il registratore telematico stessa rete LAN,
2. individuare l'indirizzo IP assegnato al registratore dalla vostra rete Ethernet,
3. avviare l'applicazione del fabbricante AP.esse denominata "Rtool.exe",
4. copiare l'indirizzo IP del registratore telematico nell'apposita finestra come indicato dall'applicazione,
5. avviare l'acquisizione di eventuali file xml che sono in stato non trasmesso e che sono ancora in tempo utile per la trasmissione telematica al sistema AE (entro il 5° giorno dalla data della chiusura giornaliera che ha generato il file xml),
6. selezionare un file per trasmetterlo al sistema AE ordinando le trasmissioni dei file per numero progressivo e pertanto anche per data,
7. ripetere l'operazione per eventuali altri file scaricati,
8. una copia della ricevuta della trasmissione sarà disponibile nell'apposita cartella "DATI" .

Avviso: tutti i file scaricati per la trasmissione esterna vengono esclusi dalla coda delle trasmissioni del registratore telematico e devono necessariamente essere trasmessi con il dispositivo esterno che installa l'applicazione Rtool.

**Per eventuali urgenze vi raccomandiamo di inoltrare una richiesta formale di intervento al centro di assistenza abilitato dalla AE che ha installato il vostro apparecchio.**

**In alternativa usare la memoria flash usb standard (PENDRIVE) fornita dal fabbricante (OPZIONE) per l'esportazione sul dispositivo per la trasmissione esterna. Utilizzare il passaggio previsto nel menu >Programmazione >Param.Gen > TRASF.RT FILES :**

inserire una memoria USB Standard formattata fat32 vuota,

Selezionare il passaggio **>Programmazione >Param.Gen > ESPORTA RT FILE e <NON TRASMES.>** confermare con il tasto contanti sulla selezione <NON TRASMES.>!,

attendere il termine dell'operazione (messaggio ASPETTA sul display viene sostituito con >Esporta RT file), spegnere e rimuovere la memoria USB,

i file non trasmessi si trovano nella cartella XML\_Z, e nella sotto cartella identificata con la data.

I file ottenuti possono essere inoltrati al sistema AE utilizzando i comandi manuali REST .

## **SOSTITUZIONE DELLA “Memoria Permanente Di Dettaglio (MPDD)”**

Questa funzione permette di formattare (identificare, numerare progressivamente e rendere operativa) una nuova SD flash (giornale elettronico o Memoria permanente Di Dettaglio) per "AURA ", la sostituzione del giornale elettronico deve essere effettuata dal tecnico abilitato appartenente ad un laboratorio abilitato dalla Agenzia delle Entrate.

Durante la procedura il Tecnico Abilitato deve inserire il proprio codice fiscale e la partita IVA del laboratorio abilitato dalla Agenzia delle Entrate. I dati inseriti verranno trasmessi telematicamente al Server della Agenzia delle Entrate con la prima chiusura giornaliera.

Procedura per sostituire la memoria:

con l'apparecchio spento installare il nuovo giornale elettronico al posto di quello in esaurimento; accendere l'apparecchio e con il messaggio INIT.NOVO GE? sul display confermare con CONTANTI, un messaggio stampato 'N.PROG.MDD:nnn gg/mm/aaaa hh:hh' conferma che il nuovo GE è stato attivato;

Il Tecnico Abilitato deve ora dichiarare l'intervento al sistema AE per mezzo del menu previsto allo scopo: dal menù PROGRAMMAZIONE/SERVIZI/VISITA PERIODIC e SOST.DGFE, digitare sulla tastiera il proprio codice fiscale e la partita IVA del laboratorio di appartenenza (Laboratorio Abilitato dalla Agenzia delle Entrate);

la conferma dell'avvenuta registrazione di un intervento per il cambio della memoria permanente di dettaglio (sostituzione del DGFE) consiste con il messaggio stampato '\*\*\*VISITA PERIODICA\*\*\* sostituzione del DGFE per guasto o esaurimento';

inoltre la trasmissione con i dettagli dell'intervento avverrà con l'occasione della trasmissione dei dati della prima chiusura giornaliera.

L'intervento prosegue con la procedura di Verificazione Periodica: emettere un documento gestionale, emettere una chiusura giornaliera, richiedere una lettura del giornale elettronico e anche una lettura della memoria permanente di riepilogo;

controllare tutto con l'ausilio anche della check list del laboratorio abilitato e se ci sono tutte le condizioni dichiarare la Verificazione Periodica eseguita con esito positivo ;

Per dichiarare una Verificazione Periodica eseguita con esito positivo accedere dal menu: PROGRAMMAZIONE/SERVIZI/VISITA PERIODIC/VERIF.PER.POS (verificazione periodica con esito positivo);

alla richiesta inserire il codice fiscale del tecnico, poi la partita IVA del Laboratorio di appartenenza, Laboratorio Abilitato dalla Agenzia delle Entrate;

la conferma consiste in un messaggio stampato di '\*\*\*VISITA PERIODICA\*\*\* verificazione periodica eseguita con esito positivo';

concludere l'intervento con l'esecuzione di una chiusura giornaliera per trasmettere al sistema AE, l'esito dell'intervento con i dati del tecnico abilitato e del suo laboratorio di appartenenza.

### **Avviso:**

**conservare il supporto "giornale elettronico" (memoria SD flash, la Memoria permanente di Dettaglio) in luoghi idonei e per il periodo stabilito dalla normativa vigente. Si raccomanda di identificare il nuovo supporto compilando l'apposita targhetta identificativa.**

**Non tentare di aprire la memoria SD flash o alterare in alcun modo i dati in essa memorizzati. Utilizzare la memoria SD flash esclusivamente con il Registratore telematico modello "AURA " originale .**

**Non montare la memoria permanente di dettaglio su dispositivi diversi dal registratore telematico AURA .**

### ***CHECK GIORNALE DI FONDO ELETTRONICO***

questa funzione permette di documentare lo stato di utilizzo del giornale elettronico (memoria permanente di dettaglio), la stampa ottenuta con questo comando riporta il numero progressivo di memoria permanente di dettaglio, il numero seriale e anche informazioni sulla capacità disponibile.

### ***INS.VALORI G.E.***

Funzione di verifica riservata al tecnico.

### ***RICALCOLO del codice di controllo FIRMA ELETTRONICA***

Funzione per la verifica del "codice di controllo sigillo fiscale#" di uno specifico azzeramento. Il ricalcolo permette di verificare il buon funzionamento del dispositivo DGFE consentendo il controllo incrociato del contenuto del DGFE con il codice registrato nella memoria permanente di riepilogo.

## MESSAGGI DI ERRORE

Il seguente elenco mostra la definizione dei codici di stato e di errore che può visualizzare l'apparecchio: questi messaggi vengono comunicati all'operatore sul display e sono seguiti da una breve descrizione.

CODICE	DEFINIZIONE
ERR - 0	LA QUANTITÀ È MAGGIORE DI QUELLA CONSENTITA
ERR - 1	IL PREZZO È MAGGIORE DI QUELLO CONSENTITO
ERR - 2	IL TOTALE DELLO SCONTRINO È MAGGIORE DI QUELLO CONSENTITO
ERR - 3	OPERAZIONE CONSENTITA SOLO DOPO LA CHIUSURA GIORNALIERA
ERR - 4	CODICE PAGAMENTO NON CONSENTITO
ERR - 5	CODICE REPARTO NON CONSENTITO
ERR - 6	CODICE ARTICOLO NON CONSENTITO
ERR - 7	IL CODICE REPARTO NON ESISTE
ERR - 8	INSERIRE LA QUANTITÀ
ERR - 9	VALORE OLTRE IL LIMITE CONSENTITO
ERR - 10	NON CI SONO REGISTRAZIONI
ERR - 11	C'È UNO SCONTRINO APERTO
ERR - 12	CHIUSURA SCONTRINO CON TOTALE IN NEGATIVO NON CONSENTITA
ERR - 13	SCONTRINO APERTO IN FASE DI PAGAMENTO
ERR - 14	MAGGIORAZIONE NON CONSENTITA
ERR - 15	SCONTO NON CONSENTITO
ERR - 16	IL VALORE DELLO STORNO NON CORRISPONDE ALLA VENDITA
ERR - 17	RESO MERCE NON CONSENTITO
ERR - 18	OPERAZIONE NON AMMESSA
ERR - 19	PAGAMENTO NON ATTIVO

CODICE	DEFINIZIONE
ERR – 20	REPARTO NON ATTIVO
ERR – 21	SCONTO NON AMMESSO, ECCEDE IL LIMITE PREFISSATO
ERR – 22	MAGGIORAZIONE NON AMMESSA, ECCEDE IL LIMITE PREFISSATO
ERR – 23	MAGGIORAZIONE CON VALORE ZERO NON CONSENTITA
ERR – 24	SCONTO A VALORE ZERO NON CONSENTITO
ERR – 25	L'OPERATORE NON HA I DIRITTI DI ACCESSO A QUESTO MENU O OPERAZIONE
ERR – 26	ARTICOLO NON ATTIVO
ERR – 27	L'ARTICOLO HA RAGGIUNTO IL LIMITE DI STOCK
ERR – 28	IL PREZZO ECCEDE IL LIMITE PREFISSATO
ERR – 29	CODICE DI SCONTO/MAGGIORAZIONE NON ATTIVO
ERR – 30	E' STATO RAGGIUNTO IL MASSIMO NUMERO DI RIGHE CONSENTITO PER UN SOLO SCONTRINO
ERR – 31	NON SONO CONSENTITE ULTERIORI MODIFICHE ALLA TABELLA IVA
ERR – 32	CAMBIO NON CONSENTITO: PROGRAMMAZIONE UGUALE A QUELLA ATTUALE
ERR – 33	NON SONO CONSENTITE ULTERIORI MODIFICHE ALL'INTESTAZIONE
ERR – 34	LA MEMORIA PERM. DI RIEPLILOGO È STATA RIEMPITA FINO AL LIMITE
ERR – 35	LA MEMORIA PERM. DI RIEPLILOGO NON È COLLEGATA
ERR – 36	CARTA ESAURITA
ERR – 37	STAMPANTE NON COLLEGATA
ERR – 38	LO SPORTELLO È APERTO
ERR – 39	DATA NON CONSENTITA
ERR – 40	ORA NON CONSENTITA
ERR – 41	CODICE CLIENTE INESISTENTE
ERR – 42	ACCESSO RISERVATO PER LE ATTIVITÀ DI ASSISTENZA

CODICE	DEFINIZIONE
ERR – 43	ERRORE DI SCRITTURA IN PERM. DI RIEPLILOGO
ERR – 44	NON CI SONO REGISTRAZIONI NELLA MEMORIA FLASH
ERR – 45	GIORNALE ELETTRONICO COMPLETATO
ERR – 46	GIORNALE ELETTRONICO NON CONNESSO
ERR – 47	GIORNALE ELETTRONICO PRECEDENTE A QUELLO ATTUALE
ERR – 48	DATA E ORA ERRATE, AVVISARE IL SERVIZIO DI ASSISTENZA TECNICA
ERR – 49	DESCRIZIONE MANCANTE
ERR – 50	RAGGIUNTO IL LIMITE MASSIMO DI ARTICOLI PROGRAMMABILI IN MEMORIA
ERR – 51	CODICE A BARRE NON CORRETTO
ERR – 52	LA PROGRAMMAZIONE DELLA PRIMA RIGA DI INTESTAZIONE È OBBLIGATORIA
ERR – 53	CODICE SCONTO/MAGGIORAZIONE NON ATTIVO
ERR – 54	OPERATORE NON ATTIVATO
ERR – 55	CODICE CLIENTE NON ESISTE
ERR – 56	LA SEQUENZA TOTALE NON È AMMESSA IN FASE DI PROGRAMMAZIONE
ERR – 57	LA MEMORIA SD INSERITA NON È VALIDA
ERR – 58	IL CONTROLLO ENABLE/DISABLE DELLO SCANNER È ATTIVATO.
ERR – 59	RESTO NON PERMESSO PER IL PAGAMENTO SELEZIONATO
ERR – 60	OBBLIGATORIO CALCOLARE IL RESTO, INSERIRE IL VALORE DEL PAGAMENTO IN CORSO
ERR – 61	L'INTESTAZIONE SCONTRINO È UGUALE A QUELLA GIÀ PROGRAMMATA
ERR – 62	AVVISO ERRORE DI COMUNICAZIONE
ERR – 63	AVVISO LA DATA CORRENTE E' LONTANA DALLA DATA IN PROGRAMMAZIONE
ERR – 64	RAGGIUNTO IL LIMITE MASSIMO GIORNALIERO, AZZERARE.
ERR - 65	ERRORE FILE NON TROVATO

CODICE	DEFINIZIONE
ERR - 66	REPORT NON TROVATO
ERR - 67	NON E' STATO POSSIBILE INIZIALIZZARE LA MEMORIA SD
ERR - 68	REGISTRAZIONE IN MEMORIA SD NON DISPONIBILE
ERR - 69	MEMORIA SD NON DISPONIBILE IN SCRITTURA
ERR - 70	MEMORIA SD NON DISPONIBILE IN LETTURA
ERR - 71	SPAZIO IN MEMORIA ANAGRAFICA CLIENTI ESAURITO
ERR - 72	VENDITA A VALORE ZERO NON AMMESSA
ERR - 73	DATI NON TROVATI
ERR - 74	ERRORE DI PROGRAMMAZIONE SD LIMIT
ERR - 75	WEB SERVICE FILE ERRORE
ERR - 76	OPERRAZIONE NON AMMESSA PER PAGAMENTO TIPO "CREDITO"
ERR - 77	NUMERO DI FATTURA NON VALIDO
ERR - 78	NUMERO DI FATTURA MASSIMO
ERR - 79	CONNESSIONE MOMENTANEAMENTE NON POSSIBILE
ERR - 80	ERRORE GENERALE DI TRASMISSIONE
ERR - 81	PROGRAMMAZIONE DEL NUMERO FATTURA NON AMMESSA
ERR - 82	NUMERATORE FATTURE ESAURITO
ERR - 83	RISERVATO AL CENTRO DI ASSISTENZA
ERR - 84	DOCUMENTO COMMERCIALE DI RESO-MERCE O ANNULLAMENTO IMPOSSIBILE PER SUPERAMENTO TOTALE
ERR - 85	DOCUMENTO COMMERCIALE DI RESO-MERCE O ANNULLAMENTO IMPOSSIBILE PER RIFERIMENTI NON TROVATI
ERR - 86	RISERVATO AL TECNICO ABILITATO DALL'AGENZIA DELLE ENTRATE : "ERRORE P.KEY"
ERR - 87	RISERVATO AL TECNICO ABILITATO DALL'AGENZIA DELLE ENTRATE : "P.KEY INESISTENTE"
ERR - 88	RISERVATO AL TECNICO ABILITATO DALL'AGENZIA DELLE ENTRATE: ERRORE "CSR"

<b>CODICE</b>	<b>DEFINIZIONE</b>
<b>ERR - 89</b>	RISERVATO AL TECNICO ABILITATO DALL'AGENZIA DELLE ENTRATE: "STATO DISATTIVATO"
<b>ERR - 90</b>	CERTIFICATO DISPOSITIVO SCADUTO
<b>ERR - 91</b>	OPERAZIONE NON POSSIBILE CON MADALITA' DEMO/TRAINING ATTIVATA
<b>ERR - 92</b>	RISERVATO AL TECNICO ABILITATO DALL'AGENZIA DELLE ENTRATE: "CODICE ATTIVAZIONE NON VALIDO"
<b>ERR - 93</b>	LA MATRICOLA DI CONTROLLO NON E' UGUALE, RIPETERE
<b>FINE CARTA</b>	SOSTITUIRE IL ROTOLO
<b>SUPERO LIM TOT</b>	IL TOTALE ATTESO NON E' CONGRUENTE CON IL TOTALE DEL DOCUMENTO ORIGINALE
<b>BATTERIA SCARICA</b>	COLLEGARE L'APPARECCHIO ALL'ALIMENTAZIONE APPENA POSSIBILE
<b>CONTROLLO CONNES</b>	L'APPARECCHIO TESTA LA DISPONIBILITA' DELLA CONNESSIONE INTERNET FINO A 30 SECONDI , EVENTUALMENTE PREMERE [c] PER ANNULLARE



## GLOSSARIO

**Sistema AE:** sistema informatico dell'Agenzia delle entrate.

**Certificato fabbricante:** certificato rilasciato dall'Agenzia delle entrate per la firma della richiesta del certificato dispositivo.

**Certificato dispositivo:** certificato rilasciato dall'Agenzia delle entrate per la firma dei dati dei corrispettivi contenente l'identificativo univoco dell'apparato.

**Esercente:** il soggetto passivo IVA che utilizza il Registratore Telematico ed esercente l'attività di cui all'articolo 22 del decreto del Presidente della Repubblica n. 633 del 26 ottobre 1972.

**Sigillo elettronico:** dati in forma elettronica, acclusi oppure connessi tramite associazione logica ad altri dati in forma elettronica, per garantire l'origine e l'integrità di questi ultimi.

**Modulo fiscale:** componente hardware e software che gestisce la parte fiscale del Registratore Telematico ovvero la raccolta dei dati ai fini della memorizzazione e trasmissione dei corrispettivi e in grado di produrre un file a cui è apposto un sigillo elettronico avanzato secondo le disposizioni del Regolamento UE n. 910/2014, che ne garantisce l'origine e l'integrità.

**Modulo di invio:** componente hardware e software addetto alla firma e alla trasmissione dei dati nei formati previsti dalla presente specifica, utile ai fini dell'adattamento degli attuali Registratori di cassa ed esterno agli stessi.

**Registratore Telematico:** dispositivo dotato di modulo fiscale e capacità di trasmissione telematica, corredato di identificativo fiscale univoco ed in grado di leggere, memorizzare e trasmettere i dati a valenza fiscale. Possono rientrare in questa categoria anche i Registratori di cassa prodotti sulla base di un provvedimento del Direttore dell'Agenzia delle entrate di approvazione del modello, in corso di validità alla data del 1° gennaio 2017, purché adattati in modo da rispettare i requisiti tecnici previsti in questo documento per il Registratore Telematico.

**Identificativo dispositivo:** chiave univoca, identificativa del dispositivo, da inserire nel file xml contenente i dati fiscali da trasmettere, quando richiesto, e da utilizzare per i servizi esposti (matricola dispositivo).

**Sigillo fiscale:** sigillo fisico apposto all'involucro contenente il modulo fiscale al fine di assicurarne l'accessibilità solo ai tecnici abilitati ovvero al personale dell'Amministrazione finanziaria.

**Tecnico abilitato:** soggetto abilitato in conformità alla norma UNI EN ISO 9001:2000, per effettuare l'attività di verifica periodica attualmente prevista per i misuratori fiscali. Possono effettuare la verifica periodica dei misuratori fiscali i laboratori ed i fabbricanti purché compresi nell'elenco pubblicato sul sito dell'Agenzia delle entrate. Tali soggetti saranno coinvolti anche nelle operazioni necessarie all'attivazione del registratore presso l'esercente, che riguardano la richiesta di certificato "dispositivo" e di comunicazione della partita iva dell'esercente.

## COMPONENTI OBBLIGATORIE PER LA VERSIONE PER AMBULANTI

### COPERTURA IMPERMEABILE (solo per la versione per ambulant)

#### INSTALLAZIONE DELLA COPERTURA IMPERMEABILE

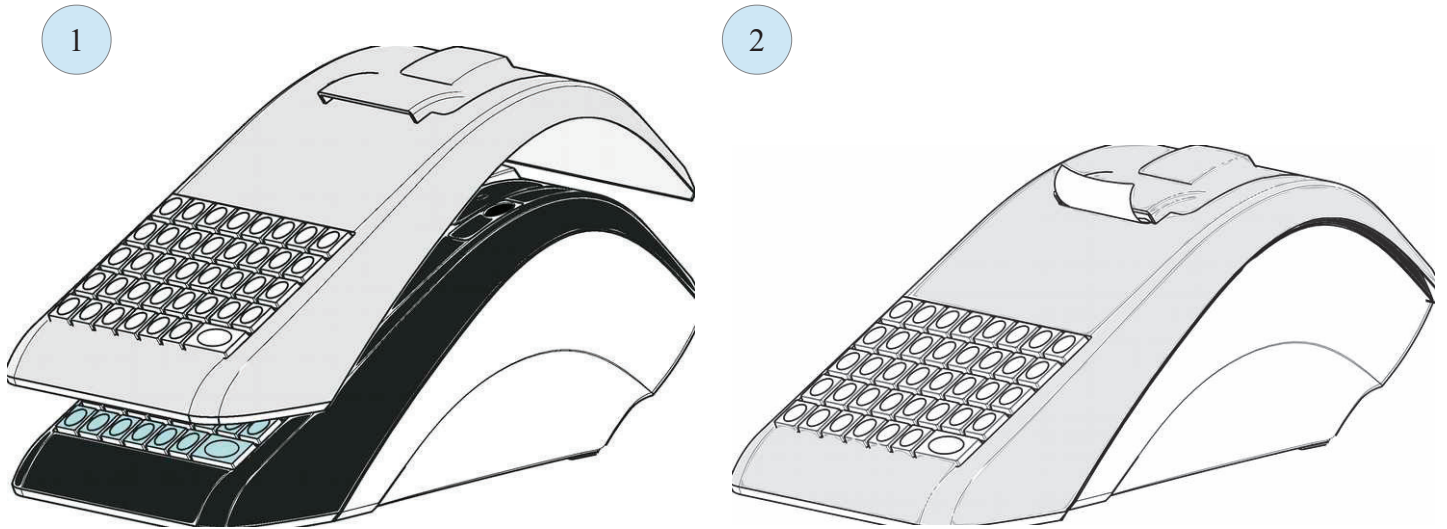

### UNITA' BATTERIA RICARICABILE (solo per la versione per ambulant)

#### AVVISO, far eseguire la seguente operazione ad un tecnico autorizzato:

la batteria ricaricabile interna può essere sostituita quando necessario, senza dover rimuovere il sigillo fiscale. Per la sostituzione vedere la seguente procedura:

*spegnere l'apparecchio e disconnettere l'alimentatore esterno, rimuovere l'unità batteria con cautela e sostituirla con un'altra originale fornita dal FABBRICANTE .*

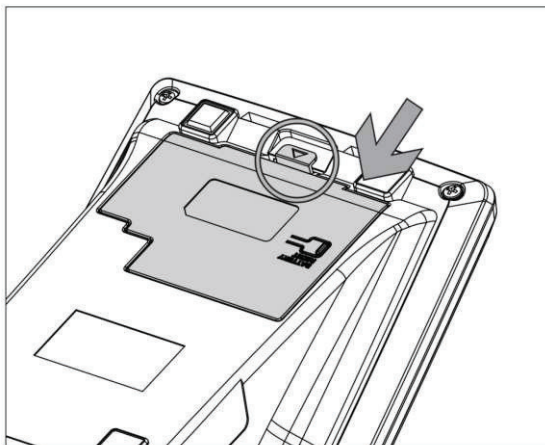

VERIFICARE CHE IL REGISTRATORE DI CASSA NON SIA COLLEGATO ALL'ALIMENTATORE. PREMERE SUL GANGIO DI TRATTENUTA E TIRARE ==>

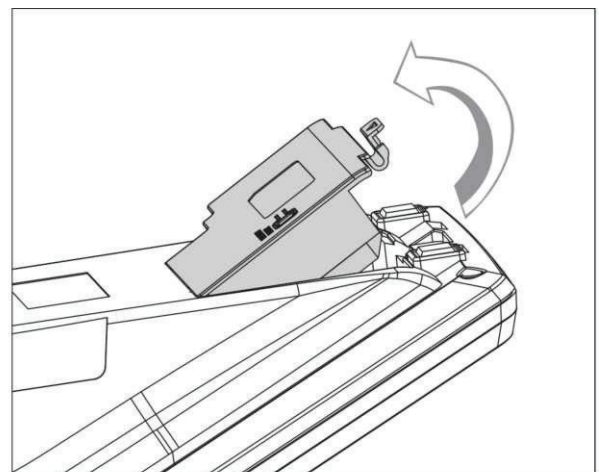

==>PER RIMUOVERE CON CAUTELA IL MODULO BATTERIA, ESEGUIRE L'OPERAZIONE COME INDICATO DALLA FRECCIA IN FIGURA

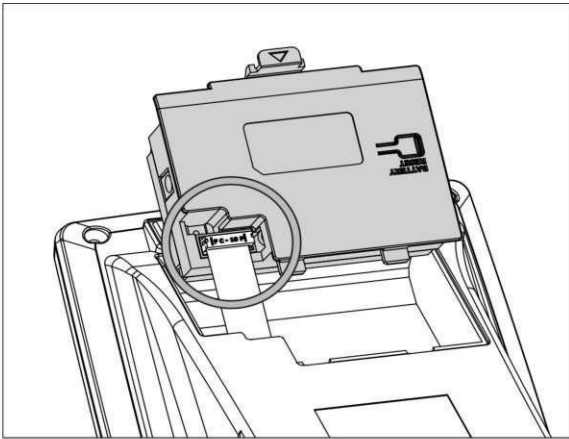

TIRARE IL MODULO BATTERIA E IL RELATIVO CAVO DI COLLEGAMENTO PER DISCONNETTERLO DAL REGISTRATORE DI CASSA

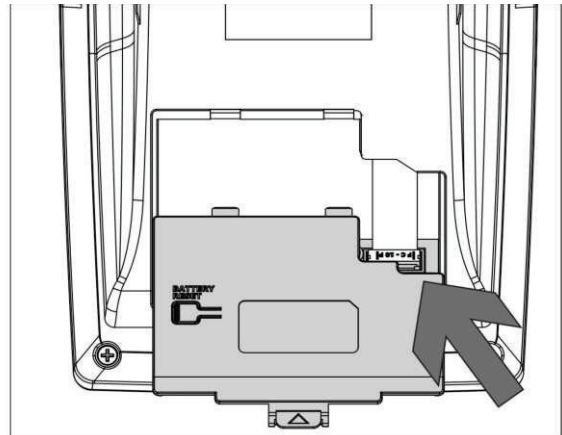

COLLEGARE IL NUOVO MODULO BATTERIA, INSERIRE IL CAVO COME INDICATO DALLA FRECCIA

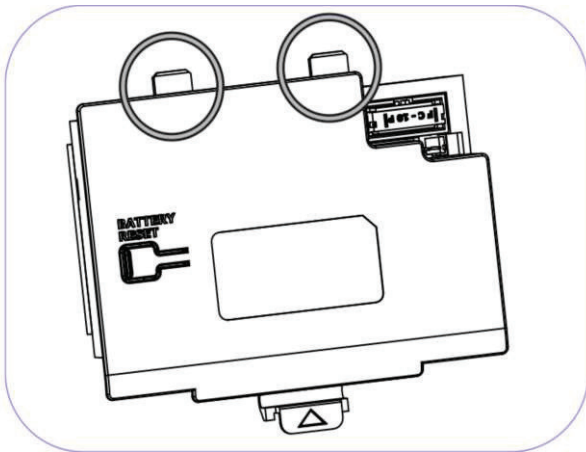

VISTA CON DETTAGLIO DEGLI INSERTI DI TRATTENIMENTO NELLA CARROZZERIA ==>

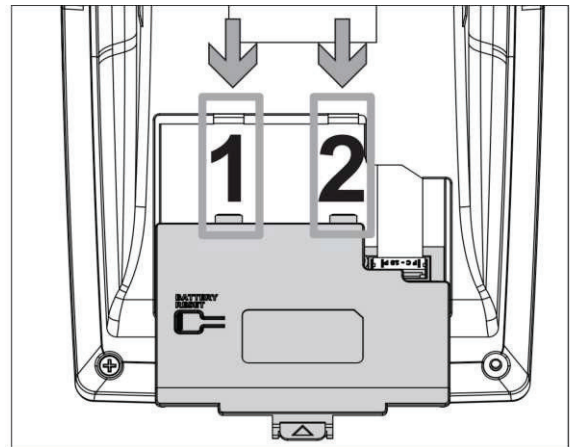

==> MONTARE LA BATTERIA INSERENDO PRIMA GLI INSERTI 1 E 2 NELLE SEDI

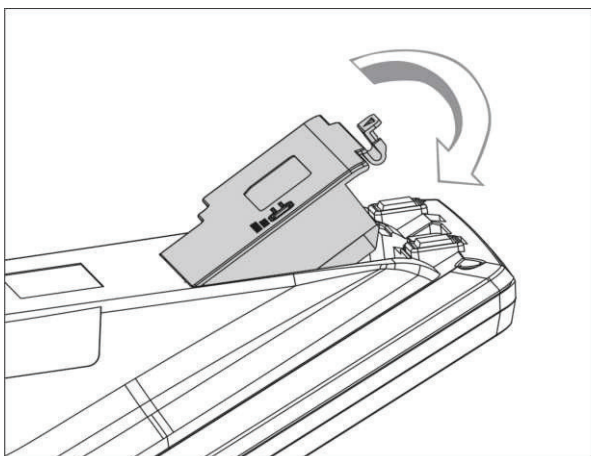

COMPLETARE L'INSERIMENTO DELLA BATTERIA COME INDICATO NELLA FIGURA E DALLA FRECCIA

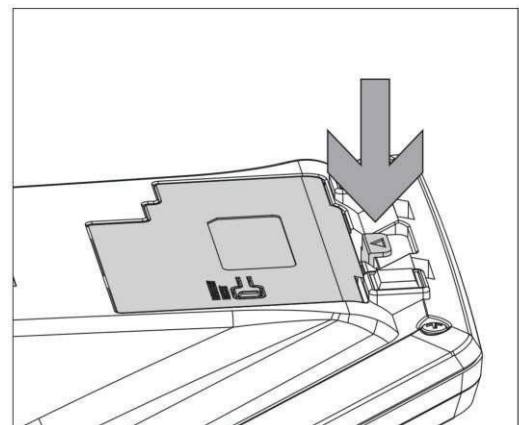

FISSARE IL GANCIO AUTOMANTICO PREMENDO COME INDICATO DALLA FRECCIA

*Nota: la batteria completamente carica è sufficiente per l'emissione del numero di scontrini previsti dalla norma vigente, alle condizioni di temperatura e con la frequenza di stampa previste dalla norma stessa (uno scontrino ogni quattro minuti per otto ore di funzionamento); per prolungati periodi di lavoro è possibile connettere l'apparecchio direttamente ad una fonte di alimentazione di 12VCC 2A per emettere scontrini e provvedere anche alla ricarica della batteria. Per collegare l'apparecchio ad una presa di alimentazione 12 VCC disponibile sugli automezzi, si raccomanda di utilizzare solo e esclusivamente il cavo adattatore opzionale fornito dal FABBRICANTE .*

#### **QUANDO E COME RICARICARE LA BATTERIA (solo per la versione per ambulanti)**

*Per prolungare la durata della batteria si raccomanda di provvedere alla ricarica anche se la batteria non è stata completamente scaricata, comunque non appena possibile, quando interviene il messaggio sul display di "batteria scarica". Per valutare il livello attuale di carica della batteria, dal menu di vendita, premere in sequenza sui tasti SHIFT e CHIAVE per visualizzare sul display la barra analogica di riferimento (1 trattino = 11%, 9 trattini = 100% di carica).*

*Per ricaricare la batteria collegare per almeno 4 ore l'alimentatore fornito con l'apparecchio.*

*Programmazioni per ridurre il consumo di energia:*

- *la funzione WEBSERVER deve essere in OFF ,*
- *la funzione di retroilluminazione del display sulla posizione zero (questa programmazione è variabile direttamente dal menu di vendita per mezzo di una funzione rapida premendo sui tasti [1][2] e [CHIAVE] per selezionare in secondi la durata della retroilluminazione del display da 0 a 10 secondi).*
- *la funzione di auto spegnimento (POWER SAFE MODE) in modalità SLEEP*
- *regolare il contrasto di stampa sul livello n.3*

#### **SOSTITUZIONE DELLE BATTERIE (solo per la versione per ambulanti)**

Avviso: per motivi di sicurezza la sostituzione degli elementi ricaricabili al litio non può essere eseguita dall'utente, **rivolgersi al centro di assistenza autorizzato dal FABBRICANTE.**

Istruzioni per la sostituzione dell'unità batteria:

rimuovere il modulo "unità batteria",

sostituire il modulo completo con un altro di originale del FABBRICANTE distribuito e montato da un centro di assistenza autorizzato,

Collegare all'alimentatore e lasciare in carica per almeno quattro ore.

#### **RIMOZIONE E SMALTIMENTO DELLE BATTERIE (solo per la versione per ambulanti)**

**Vedere la documentazione fornita con "l'unità batteria ricaricabile", (solo per la versione per ambulanti).**



# Indice Generale

INTRODUZIONE.....	2	Stampa di un documento gestionale “scontrino di cortesia” (opzione, per confezione regalo)	23
GARANZIA LIMITATA.....	3	Registrazione di vendite nel documento fattura	24
INSTALLAZIONE E AVVERTENZE.....	3	Registrazione di un documento commerciale emesso per annullamento	25
NORME DI MANUTENZIONE.....	4	>STATISTICHE.....	26
VISTA DELL'APPARECCHIO.....	5	01 >totale giornaliero-x	26
TASTIERA.....	6	02 >cassa giornaliero	26
STAMPANTE.....	7	03 >vendite articoli	26
DISPLAY.....	7	04 >vendite reparto giornaliero	26
FUNZIONI PRINCIPALI.....	7	05 >vendite reparto totale	26
MODALITA' OPERATIVE.....	8	06 >operatori	26
>VENDITE.....	9	07 >parametri.....	26
OPERAZIONI DI REGISTRAZIONE.....	11	01 >lista articoli.....	26
Documento commerciale di vendita o prestazione con la stampa del Codice Fiscale del cliente.....	11	02 >lista reparti.....	26
Documento commerciale di vendita o prestazione con forma di pagamento misto elettronico e contante	12	03 >lista pagamenti.....	26
Registrazione di vendite o prestazione con sconto in valore assoluto.....	13	04 >lista sconti e maggiorazioni.....	26
Registrazione di vendite o prestazione con maggiorazione in valore assoluto.....	13	05 >lista operatori.....	26
Registrazione di vendite o prestazione con sconto applicato al subtotale della transazione	14	06 >lista clienti.....	26
Registrazione di vendite o prestazione con sconto in percentuale applicato al singolo reparto	14	07 >lista parametri.....	26
Stampa di un documento gestionale per depositi in cassa.....	15	08 >totali periodo.....	26
Stampa di un documento gestionale per prelievi dalla cassa	15	09 >periodico da z a z (lettura della memoria permanente di riepilogo).....	26
Registrazione di vendite o prestazioni e pagamento elettronico 'bancomat o carta di credito'.....	16	10 >periodico da data a data (lettura della memoria permanente di riepilogo).....	26
Registrazione di vendita e pagamento in TICKET (buoni pasto).....	17	11 >lettura eventi DEMO.....	26
Registrazione vendite e pagamento misto in ticket (buoni pasto) e contante.....	18	12 >gruppi reparti (categorie).....	26
Registrazione di un reso con “documento commerciale emesso per reso merce”.....	19	13 >statistiche movimento.....	26
Registrazione di vendite con utilizzo del tasto moltiplicazione	20	14 >sconti /aumenti.....	26
Registrazione di vendite con funzione di ripetizione dell'ultima vendita.....	20	15 >lettura intestazioni.....	26
Registrazione di vendite con storno di una vendita per rettifica.....	21	16 >cer scadenza.....	26
Registrazione di vendite con storno per rettifica dell'ultima vendita.....	21	ESEMPIO LETTURE GIORNALIERE DAL MENU STATISTICHE.....	27
Registrazione di vendite con storno totale della transazione.....	22	>lista reparti.....	28
Registrazione di vendite per incasso con distributore automatico.....	22	>lista articoli.....	29
		>lista pagamenti.....	30
		Stampe di lettura della memoria permanente di riepilogo.....	32
		>PROGRAMMAZIONE.....	33
		ARTICOLI.....	33
		REPARTI.....	34
		PARAMETRI DI VENDITA.....	35
		PARAMETRI STAT. ....	36
		PARAMETRI PERIF.....	37
		PARAMETRI GEN.....	38
		ETHERNET.....	39
		FTP SERVER	39
		WEB SERVER.....	40
		OPERATORI.....	40
		CLIENTI.....	40
		PAGAMENTI.....	41
		MESSAGGIO DI CORTESIA	43

ALIQUOTA IVA .....	<a href="#">43</a>	CHECK GIORNALE DI FONDO	
ORA/DATA .....	<a href="#">43</a>	ELETTRONICO.....	<a href="#">58</a>
ICONE .....	<a href="#">44</a>	INS.VALORI G.E.....	<a href="#">58</a>
PROGRAMMAZIONE MESSAGGI.....	<a href="#">44</a>	RICALCOLO del codice di controllo FIRMA	
PROGRAMMAZIONE TASTI .....	<a href="#">44</a>	ELETTRONICA.....	<a href="#">58</a>
BATTERY.....	<a href="#">49</a>	MESSAGGI DI ERRORE.....	<a href="#">59</a>
.....	<a href="#">49</a>	Glossario.....	<a href="#">64</a>
SERVIZI.....	<a href="#">50</a>	COMPONENTI OBBLIGATORIE PER LA	
ATTIV./DISAT.RT (2).....	<a href="#">50</a>	VERSIONE PER AMBULANTI.....	<a href="#">65</a>
>AZZERAMENTO-Z1.....	<a href="#">52</a>	COPERTURA IMPERMEABILE (solo per la	
>AZZ.STATISTICHE.....	<a href="#">54</a>	versione per ambulanti).....	<a href="#">65</a>
>MEMORIA PERMANENTE DI DETTAGLIO		INSTALLAZIONE DELLA COPERTURA	
.....	<a href="#">54</a>	IMPERMEABILE.....	<a href="#">65</a>
LETTURA GIORNALE DI FONDO		UNITA' BATTERIA RICARICABILE (solo per	
ELETTRONICO (DFGE).....	<a href="#">54</a>	la versione per ambulanti).....	<a href="#">65</a>
Lettura dalla memoria permanente di dettaglio		QUANDO E COME RICARICARE LA	
.....	<a href="#">54</a>	BATTERIA (solo per la versione per	
Lettura delle trasmissioni effettuate al server		ambulanti).....	<a href="#">67</a>
della Agenzia delle Entrate.....	<a href="#">55</a>	SOSTITUZIONE DELLE BATTERIE (solo	
TRASFERIMENTO DEI DATI DAL DGFE		per la versione per ambulanti).....	<a href="#">67</a>
AL COMPUTER .....	<a href="#">55</a>	RIMOZIONE E SMALTIMENTO DELLE	
SOSTITUZIONE DELLA “Memoria		BATTERIE (solo per la versione per	
Permanente Di Dettaglio (MPDD)”.....	<a href="#">57</a>	ambulanti).....	<a href="#">67</a>
		NOTE:.....	<a href="#">68</a>